



Bruksanvisning

Frysskåp

EUC32250W

We were thinking of you

when we made this product

Välkommen till Electrolux värld

Tack för att du har valt en förstklassig produkt från Electrolux, vilken vi hoppas skall ge dig mycket nöje i framtiden. Electrolux ambition är att erbjuda ett brett sortiment av produkter som kan göra livet enklare. Du hittar några exempel på omslaget till denna bruksanvisning. Avsätt några minuter till att läsa denna bruksanvisning så att du kan utnyttja fördelarna med din nya produkt. Vi lovar att den kommer att vara överlägset användarvänlig. Lycka till!

Följande symboler finns i din bruksanvisning.



Viktigt information rörande din personliga säkerhet och information hur man undviker att skada produkten.



Allmän information och tips



Miljö information

Skrotning av gamla skåp

 Symbolen på produkten eller emballaget anger att produkten inte får hanteras som hushållsavfall. Den skall i stället lämnas in på uppsamlingsplats för återvinning av el- och elektronikkomponenter. Genom att säkerställa att produkten hanteras på rätt sätt bidrar du till att förebygga eventuellt negativa miljö- och hälsoeffekter som kan uppstå om produkten kasseras som vanligt avfall. För ytterligare upplysningar om återvinning bör du kontakta lokala myndigheter eller sophämtningstjänst eller affären där du köpte varan.

SÄKERHETSINFORMATION

Ditt nya fryskåp kan ha andra funktioner jämfört med ditt gamla skåp.

Läs noga igenom anvisningarna, så du snabbt lär dig hur ditt nya skåp fungerar och ska skötas. Spara bruksanvisningen, den måste finnas med om skåpet säljs eller överlåts till annan person.

Användning

- Skåpet är avsett för förvaring av matvaror för normalt hushållsbruk enligt denna bruksanvisning.
- Förvara aldrig explosiva gaser eller vätskor i kyl- eller frysutrymme. De kan sprängas och skada person och egendom.
- Låt inte vassa föremål komma i kontakt med kylsystemet bakom och inuti skåpet. Punkteras kylsystemet förstörs skåp och matvaror.
- Förvara inte kolsyrade drycker, flaskor och burkar av glas i frysutrymme, då glasförpackningarna kan gå sönder.
- Skåpet är tungt. Skåpets kanter och utskjutande metalledar på skåpets baksida kan vara vassa. Var försiktig då skåpet flyttas. Använd handskar.

Barn

- Håll uppsikt över små barn så att de inte kommer åt skåpets inredning eller reglage.

Innehåll

Skrotning av gamla skåp	4	SKÖTSEL	10
Innehåll	6	Tag bort ventilationsgallret	10
SÄKERHETSINFORMATION	5	Rengöring	10
Innan skåpet startas för första gången	7	Avfrost frysskåpet	10
Knappar och vred	7	Byte av lampa	11
ANVÄNDNING	7	Om skåpet inte ska användas	11
Starta frysen och ställ in rätt temperatur	7	Vid längre semester eller bortavaro	11
Temperaturen i frysskåpet	7	OM NÅGOT INTE FUNGERAR	12
Avstängning	7	TEKNISK INFORMATION	13
Larm och övriga funktioner	8	Anslutningsladd	14
Infrysning	8	Packa upp	14
Lämplig förvaringstid	8	Tag bort transportstöd	14
Upptining	9	Rengör	14
Inredning	9	Ställ skåpet på plats	14
RÅD och TIPS	9	Elanslutning	14
Så kan du spara energi	9	Omhängning av dörr	16
Skåpet och miljön	9	Garanti/Kundtjänst	17
Miljövänlig användning	10	Europa-Garanti	18
		www.electrolux.com	18

Knappar och vred

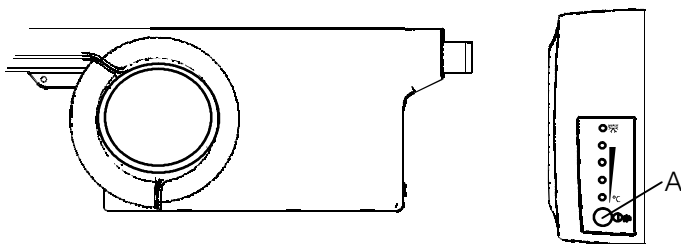

A. Funktionsknapp

Används vid starta och stänga av frysen, inställning av temperaturen, vid infrysning, avstänga ljudlarm.

ANVÄNDNING

Innan skåpet startas för första gången

Installera och rengör skåpet enligt anvisningarna i avsnittet "Installation".



Viktigt

Skåpet måste stå upprätt i ca 4 timmar, innan stickkontakten sätts i vägguttaget och skåpet startas för första gången. Kompressorn kan annars skadas. Oljan måste få tid att rinna tillbaka till kompressorn.

Igångsättning

Starta frysen och ställ in rätt temperatur

Tryck på funktionsknappen

Om det är rumstemperatur i frysen startar ljudlarmet. Stäng av ljudsignalen på avstängningsknappen.

Inställning av temperatur:

Tryck funktionsknappen (upprepade gånger) tills önskad läge nås.

Låt skåpet gå ett dygn mellan varje ändring av temperaturinställningen, så att temperaturen hinner stabilisera sig.

Temperaturen i frysskåpet

För att få god hållbarhet på matvarorna bör temperaturen i frysdelen vara -18°C eller kallare. Se figur. Observera dock att energiförbrukningen ökar ju kallare det är i frysen.

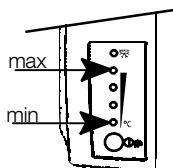

Avstängning

Tryck på funktionsknappen

Dra ut stickkontakten ur vägguttaget.

Larm och övriga funktioner

Temperaturlarm

En ljudsignal hörs.

Det är varmare i frysen än den temperatur som är inställd.

Avstängning:

Tryck på funktionsknappen.

Ta reda på vad som orsakat larmet och avhjälj felet.

Dörröppningslarm

Om dörren är öppen längre än ca 1 minut startar en ljudsignal.

Avstängning:

Stäng av ljudsignalen med funktionsknappen och stäng dörren.

Infrysning

Tryck in funktionsknappen ca 24 timmar innan varorna läggs in.

Vid infrysning av mindre mängd varor per dygn behöver inte infrysningsknappen användas.

Starta infrysningsfunktionen:

Håll knappen intryckt i ca två sekunder tills infrysningslampan tänds.

Avstängning:

Infrysningen avbryts automatiskt ca 50 timmar efter det att knappen tryckts in. Infrysningen går också att avbryta manuellt genom att åter trycka på funktionsknappen.

Håll knappen intryckt i ca två sekunder tills lampan slocknar.

Den gröna infrysningslampan lyser så länge infrysningen är påkopplad.

Infrysningsråd

- Använd den översta och vid behov också den näst översta hyllan för infrysning.

- Lägg varorna direkt på fryshyllorna.
- Lägg varorna friliggande från varandra så att luften kan cirkulera mellan paketen.
- Lägg inte varorna som ska frysas in i direkt kontakt med redan frysta varor. Värmen från varorna kan tina de frysta varorna på ytan.
- När varorna är frysta bör de packas ihop så tätt som möjligt. Då håller de sig kalla längre vid ett eventuellt strömavbrott.

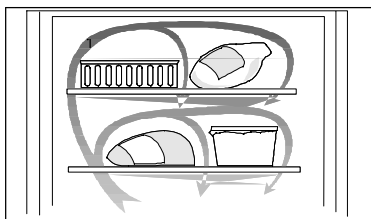

- Frys inte in för mycket varor på en gång. Frysens infrysningskapacitet finns angiven i tabellen med teknisk information.



Kontrollera att skåpet fungerar och håller inställd temperatur 24 timmar efter att det startats för första gången. Först därefter bör skåpet tas i bruk för infrysning av färska varor.

Lämplig förvaringstid

Varor som köps frysta: Följ de råd om hållbarhet som finns på förpackningen. Mat som frysts in hemma: Fet och salt mat bör inte förvaras längre än tre månader. Lagad mat och varor med lite fett kan förvaras ca 6 månader. Mager mat och bär kan förvaras ungefär ett år.

Upptining

Upptining sker bäst i kylskåp. Lägg varan på ett fat med kanter så att inte ev. vätska rinner ut i kylan. Snabbtining kan även ske i rumstemperatur eller i kallt vatten. Vid upptining i mikrovågsugn - följ råden i bruksanvisningen för mikrovågsugnen.

Inredning

Fryslådor

Fryslådor gör det snabbt och lätt att hitta rätt vara. För att erhålla maximalt utrymme kan fryslådorna tas ut och varorna placeras direkt på hyllorna. På alla hyllor utom den översta, går det att lasta varor 20 mm utanför hyllfronten. På så sätt utnyttjas frysens volym maximalt.

Ta inte bort nedersta fryslådan, den behövs för luftcirkulation.

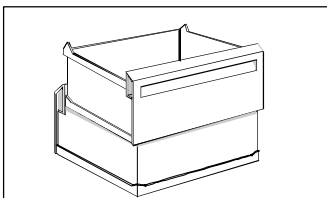

Iskuber

Fyll islådan till max 3/4, eftersom vattnet utvidgas när det fryser. Lossa isbitarna genom att vrida på islådan. Isbitarna torkar ut och får sämre smak om de förvaras länge. Kasta därför gamla isbitar och frys nya vid behov.

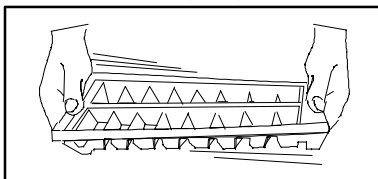

i RÅD och TIPS

Så kan du spara energi

- Följ noggrant informationen om hur skåpet ska placeras i avsnittet "Installation". Rätt uppställt förbrukar skåpet mindre energi.
 - Öppna inte skåpet onödigt ofta eller länge.
 - Kontrollera regelbundet att dörren är ordentligt stängd.
 - Tina frysta varor i kylskåpet, då kommer kylan till nytta och kvaliteten på maten blir bättre.
 - Dammsug kompressorn och kylsystemet på baksidan av skåpet ungefär en gång om året.
 - Låt varorna svalna till rumstemperatur innan de läggs in i frysen för infrysning.
 - Slå in alla varor i täta förpackningar så undviks onödig frostbildning.
 - Följ noggrant råden om infrysningen i avsnittet "Att använda frysen". Då undviks onödig energiförbrukning.
 - Undvik att ha för kall temperatur i frysen. Lämplig temperatur är -18°C till -20°C .
 - Frosta av frysen när frostlagret är mellan 3-5 mm tjockt.
 - Se till att tätningslistan är hel och ren.
- ### Skåpet och miljön
- Isoleringen och köldmediet i skåpet är helt oskadliga för ozonlagret.
 - Alla delar i emballaget kan återvinnas.
 - Skåpet är tillverkat så att det lätt kan demonteras för återvinning.

Miljövänlig användning

- Lämna skåpets emballage och kasserade kyl- och frysskåp till en återvinningsanläggning. Kontakta kommunen eller din återförsäljare för närmare information.
- Förvara varorna i burkar och kärl som kan användas flera gånger. Använd så lite engångsmaterial som möjligt.
- Använd ett mildt och miljövänligt handdiskmedel och vatten vid rengöring.
- Följ råden under rubriken "Så kan du spara energi".

SKÖTSEL

Tag bort ventilationsgallret

Ventilationsgallret är löstagbart. Det ska tas bort vid rengöring. Dörren måste vara öppen när ventilationsgallret tas bort. Lossa gallret i överkant genom att dra det utåt/nedåt sedan rätt ut.

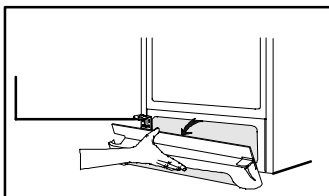

Rengöring

Rengör skåpet regelbundet. Stäng av skåpet och dra ur stickkontakten från vägguttaget. Tag ut lösa delar och handdiska dem. Torka av skåpet, inredning och tätningsslist. Använd en mjuk trasa och ett mildt handdiskmedel utspätt med ljummet vatten. Stäng inte dörren förrän det är torrt i skåpet.

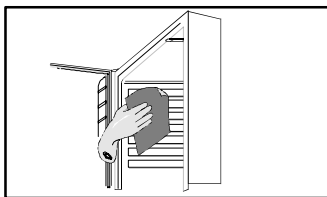

Tag bort ventilationsgallret och dammsug under skåpet. Drag fram skåpet från väggen. Dammsug baksidan av skåpet, kylsystemet och kompressorn.

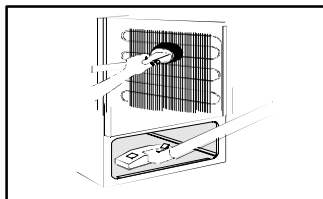

Lift skåpet i framkanten när det ska flyttas, så att golvet inte repas.

Avfrosta frysskåpet

En viss mängd frost bildas alltid på fryshyllorna och runt översta facket. Frosta av när frostlagret är 3-5 mm tjockt.

Tag ut fryslådorna med varorna i och stapla dem på varandra genom att vända varannan fryslåda ett halvt varv. Lägg isolerande material runt lådorna, t.ex. filter eller tidningar.

Varorna kan också packas tätt och förvaras så kallt som möjligt, t.ex. i kylskåp.

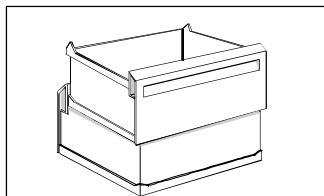

Avfrostningen går fortare om skålar med varmt, ej kokande, vatten ställs in i frysen.

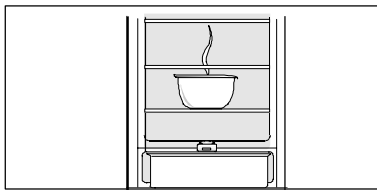

Lossa avrinningrännan från sitt viloläge och skjut in den enl. bild. Ställ nedersta fryslådan under den för att samla upp vattnet.

Skrapa försiktigt bort isen när den börjar tina. Använd en trä eller plastskrapa. Använd inte vassa föremål som kan skada inredningen.

Torka rent och torrt i skåpet när all is smält och sätt tillbaks avrinningsrännan. Starta skåpet på nytt och lägg in varorna.

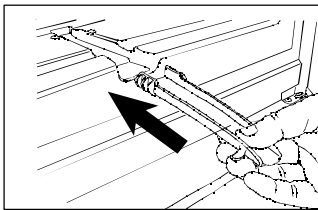

Använd aldrig hårtork eller andra värmeapparater för att påskynda avfrostningen. Värmen kan skada plasten i skåpet. Det kan komma fukt i elapparaten, vilket kan göra den strömförande.

Byte av lampa

Belysning tänds automatiskt när dörren öppnas. Vid lampbyte ska skåpet vara strömlöst. Dra locket rakt ut. Dra ur stickkontakten.

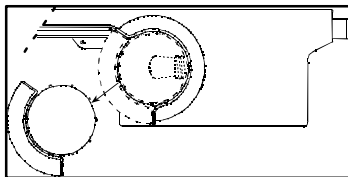

Använd samma typ av lampa, sockel E14, effekt max 25 W.

OBS! Vid lampbyte får endast lampor av samma typ som originallampan användas. Glaset ska vara minst 18mm i diameter vid lampsockeln, så att lampan sitter stadigt mot gummitätningen i lamphållaren.

Om skåpet inte ska användas

Stäng av skåpet och dra ur stickkontakten från vägguttaget. Rengör skåpet enligt anvisningarna i avsnittet "Rengöring". Stäng inte dörren: en unken och instängd lukt kan då uppkomma.

Vid längre semester eller bortavaro

Om skåpet ska stå på bör någon regelbundet titta till det, så att varorna inte förstörs vid ett ev. strömavbrott.

OM NÅGOT INTE FUNGERAR

Om skåpet inte fungerar på önskat sätt kan det bero på något som enkelt går att rätta till själv. Läs igenom och följ förslagen så behöver inte service beställas i onödan.

Problem	Möjlig orsak / Åtgärdsförslag
Ljudlarm. (Det är för varmt i frysen)	Stäng av ljudsignalen med avstängningsknappen. Larmet kan bero på: Att skåpet nyss startats och inte är kallt ännu. Se avsnittet "Igångsättning och inställning av temperatur".
Det är för varmt i frysen.	Ställ in en kallare temperatur. Kontrollera att dörren är riktigt stängd och att tätninglisten är hel och ren. Om varma varor lagts in i frysen. Vänta några timmar och kontrollera sedan temperaturen igen. Fördela varorna så att den kalla luften kan cirkulera mellan dem.
Det är för kallt i frysen.	Ställ in en varmare temperatur. Infrysningen kan vara på.
Det bildas mycket frost och is.	Kontrollera att dörren är riktigt stängd och att tätninglisten är hel och ren.
Kompressorn går kontinuerligt.	Ställ in en varmare temperatur. Kontrollera att dörren är riktigt stängd och att tätninglisten är hel och ren. Det är varmare än normal rumstemperatur där skåpet står placerat.
Skåpet går inte alls. Varken kyla eller belysning fungerar. Inga signallampor lyser.	Skåpet är inte påslaget. Det kommer inte fram ström till skåpet. (Prova genom att ansluta en annan apparat.) Säkringens är sönder. Stickkontakten sitter inte i ordentligt.

<p>Skåpets ljudnivå är störande.</p>	<p>I kylsystemet bildas det normalt vissa ljud. Ett pulserande ljud hörs när köldmediet pumpas runt i kylsystemet. När kompressorn startar och stannar kan knäppande ljud höras från termostaten.</p> <p>Om ljudnivån upplevs som störande:</p> <p>Böj försiktigt rören på skåpets baksida så att de inte vidrör varandra.</p> <p>Sätt tillbaka distanskuddarna (mellan skåpet och rören) om de fallit bort.</p> <p>Följ noga instruktionerna i avsnittet "Ställ skåpet på plats".</p>
<p>Strömavbrott</p>	<p>Öppna inte skåpet i onödan, förutom om avbrottet verkar bli långvarigt då bör varorna om möjligt flyttas till ett fungerande skåp. Är de frysta varorna fortfarande hårda efter strömbrottet kan de frysas om direkt. Har matvarorna tinat men fortfarande är friska och luktar gott kan de användas, men de bör tillagas innan de fryses om eller konsumeras.</p>

TEKNISK INFORMATION

Modell	EUC31250W
Nettovolym frysl	267
Energiförbrukning kWh/år	306
Infrysningkapacitet 24 timmar	24
Temperaturstegring timmar	20
Dimension mm	
Höjd	1750
Bredd	600
Djup	600

INSTALLATION

Anslutningsladd

Tag inte ur stickkontakten genom att dra i sladden, speciellt om skåpet ska dras fram ur en nisch.

- skador på sladden kan orsaka elektrisk stöt, kortslutning och risk för brand.
- Om anslutningsladden till produkten skadas får den bytas endast av leverantören legitimerat serviceföretag eller en behörig person för att undvika fara.

Packa upp

Packa upp skåpet och kontrollera att det är felfritt och utan transportskador. Eventuella transportskador ska omedelbart anmälas. I Sverige görs anmälan till Distrilux Distributionskontor, se fraktsedeln, eller till återförsäljaren om skåpet levererats direkt från butik. I Finland görs anmälan till återförsäljaren. Lämna iväg emballaget för återvinning. Kontakta kommunen eller återförsäljaren för information.



Låt inte barn leka med emballaget. Plastfilmen kan medföra kvävningsrisk.

Elanslutning

Skåpet ska anslutas till ett jordat eluttag.

Spänning: 230 V.

Säkring: 10 A.

Se även dataskylten på vänster sida i skåpet.

Tag bort transportstöd

Tag bort transportstöden som sitter på dörrsidorna på nedre gångleden

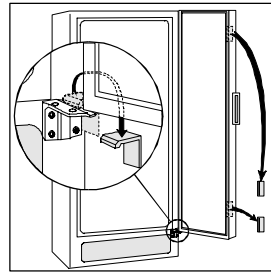

Rengör

Tvätta skåpet invändigt med ljummet vatten och ett mildt handdiskmedel. Använd en mjuk trasa.

Ställ skåpet på plats

OBS! Skåpet är tungt, skydda golvet vid behov.

Kontrollera att anslutningsladd och/eller stickkontakt inte kommer i kläm bakom skåpet.

· en skadat sladd och/eller kontakt kan överhettas och orsaka brand.

Kontrollera att skåpet eller något annat inte står på sladden.

· det kan orsaka kortslutning och risk för brand.

Anslut inte stickkontakten om vägguttaget sitter löst.

· risk för elektrisk stöt eller brand

För att skåpet ska fungera på bästa möjliga sätt ska:

- skåpet stå på en torr och sval plats som är fri från direkt solljus.
- skåpet inte placeras i närheten av någon värmekälla som t.ex. spis eller diskmaskin.
- skåpet stå plant uppställt. Det får inte luta mot omslutande väggar. Justera fötterna/hjul vid behov.

Justernyckel till fötterna/hjulen medföljer.

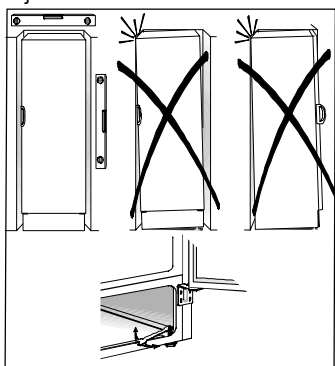

- Hjulen i skåpets bakkant justeras genom att mutter på gängstång vrids mot- eller medurs för att höja resp. sänka skåpet.

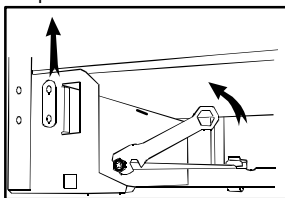

- luftcirkulationen runt skåpet ska vara god och luftkanalerna under och bakom skåpet ska vara fria och oblockerade. Ventilationsutrymmet över skåpet och ev. speceri/överskåp ska vara minst 4 cm.

Ventilationsutrymmet kan antingen placeras

- a direkt över skåpet eller
- b bakom och ovanför överskåpet. Utrymmet bakom skåpet måste då vara minst 50 mm djupt.

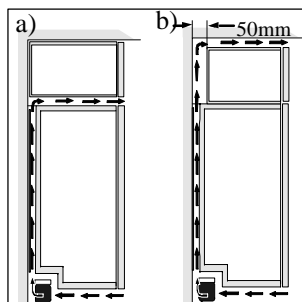

- skåpet stå på en plats med en omgivningstemperatur motsvarande den klimatklass* som skåpet är avsett för.

* se dataskylt inuti skåpet.

Tabell visar omgivningstemperatur för de olika klimatklassarna.

Klimat-klass	för omgivnings-temperatur
SN	+10°C till +32°C
N	+16°C till +32°C
ST	+18°C till +38°C
T	+18°C till +43°C

Om skåpet ska placeras i ett hörn med gångjärns- sidan mot väggen måste avståndet mellan vägg och skåp vara minst 10 mm för att dörren ska kunna öppnas så mycket att frysbackarna kan tas ut.

Stickproppen skall vara åtkomlig efter att produkten finns på plats.

Omhängning av dörr

1. Stäng av skåpet och dra ur stickkontakten från vägguttaget.

2. Tag bort ventilationsgallret. På ventilationsgallret finns en löstagbar del, flytta den till andra sidan.

3. Lägg skåpet på rygg ovanpå en trälist. Listen gör det lättare att få grepp om skåpet igen när det ska resas.

4. På skåpets ovansida. Byt plats på gångled och täckbrickan.

På skåpets nedre del. Skruva loss gångleden. Flytta gångledstappen och dess plastbricka. Skruva fast gångleden på andra sidan.

Justera nedre gångleden i höjled med den bifogade nyckeln så att dörren inte glappar. Lås med låsmuttern.

5. Res skåpet och sätt tillbaka ventilationsgallret.

6. Flytta handtaget.

Skruva loss handtaget. Tryck försiktigt in plastpluggarna på motsatt sida med en dorn. Skruva fast handtaget i plugghålen. Tryck i de medföljande plastpluggarna i skruvhålen där handtaget tidigare satt.

7. Ställ skåpet på plats. Kontrollera att skåpet står riktigt uppställt. Se avsnittet "Ställ skåpet på plats".

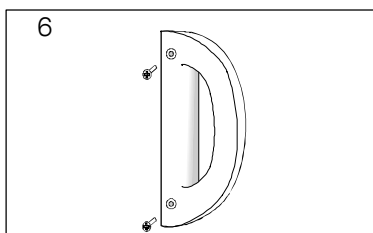
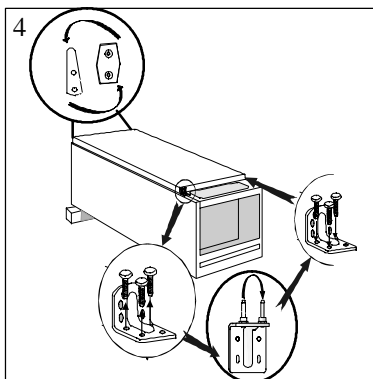
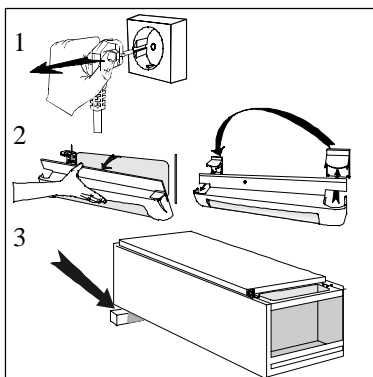

Garanti/Kundtjänst

Sverige

Vid försäljning till konsument i Sverige gäller den svenska konsumentlagstiftningen. **Kom ihåg att spara kvittot för eventuell reklamation.**

Har du frågor angående produktens funktion eller användning ber vi dig att kontakta vår konsumentkontakt på tel. **0771- 76 76 76** eller via e-mail på vår hemsida **electroluxservice@electrolux.se**

Service och reservdelar

Vill du beställa service, installation eller reservdelar ber vi dig kontakta Electrolux Service på tel. 0771 - 76 76 76 eller via vår hemsida på www.electrolux.se. Du kan även söka hjälp via din återförsäljare.

Adressen till din närmaste servicestation finner du på vår hemsida www.electrolux.se eller Gula sidorna under rubrik Hushållsutrustning, vitvaror och service.



Innan du beställer service, kontrollera först om du kan avhjälpa felet själv.

Här i bruksanvisningen finns en tabell, som beskriver enklare fel och hur man kan åtgärda dem. Observera, elektriska fel skall alltid åtgärdas av certifierad elektriker.

Innan du kontaktar service, skriv upp följande enligt dataskylten:

Modellbeteckning

Produktnummer

Serienummer

Inköpsdatum

Hur och när uppträder felet ?

Europa-Garanti

För denna apparat gäller Electrolux garanti i alla de länder som är förtecknade i slutet av denna beskrivning, under den period som anges i garantibeviset eller enligt respektive lands lagar. Om du flyttar från något av dessa länder till ett annat av de länder som är förtecknade nedan följer garantin med apparaten under följande förutsättningar:

- Garantin för apparaten börjar gälla från det datum då den inköptes vilket bevisas av ett gällande inköpsdokument som har utfärdats av försäljaren.
- Garantin gäller för samma period och i samma omfattning för material och arbete som gäller för denna typ av apparat eller produktgrupp i det land du har flyttat till.
- Garantin är personlig för den som köpte apparaten och kan inte överföras till en annan användare.
- Apparaten har installerats och använts enligt Electrolux instruktioner och att den har använts för hushållsbruk, dvs den har inte använts för kommersiella ändamål.
- Apparaten har installerats enligt alla gällande bestämmelser i det nya landet.

Bestämmelserna i denna Europa-garanti påverkar inte dina rättigheter enligt gällande lagar i respektive land.

www.electrolux.com

		
Albania	+35 5 4 261 450	Rr. Pjeter Bogdani Nr. 7 Tirane
Belgique/België/ Belgien	+32 2 363 04 44	Bergensesteenweg 719, 1502 Lembeek
Česká republika	+420 2 61 12 61 12	Budějovická 3, Praha 4, 140 21
Danmark	+45 70 11 74 00	Sjællandsgade 2, 7000 Fredericia
Deutschland	+49 180 32 26 622	Muggenhofer Str. 135, 90429 Nürnberg
Eesti	+37 2 66 50 030	Mustamäe tee 24, 10621 Tallinn
España	+34 902 11 63 88	Carretera M-300, Km. 29,900 Alcalá de Henares Madrid
France	www.electrolux.fr	
Great Britain	+44 8705 929 929	Addington Way, Luton, Bedfordshire LU4 9QQ
Hellas	+30 23 10 56 19 70	4 Limnou Str., 54627 Thessaloniki
Hrvatska	+385 1 63 23 338	Slavonska avenija 3, 10000 Zagreb
Ireland	+353 1 40 90 753	Long Mile Road Dublin 12
Italia	+39 (0) 434 558500	C.so Lino Zanussi, 26 - 33080 Porcia (PN)
Latvija	+37 17 84 59 34	Kr. Barona iela 130/2, LV-1012, Riga
Lietuva	+370 5 2780609	Verkių 29, LT-09108 Vilnius
Luxembourg	+35 2 42 43 13 01	Rue de Bitbourg, 7, L-1273 Hamm

		
Magyarország	+36 1 252 1773	H-1142 Budapest XIV, Erzsébet királyné útja 87
Nederland	+31 17 24 68 300	Vennootsweg 1, 2404 CG - Alphen aan den Rijn
Norge	+47 81 5 30 222	Risløkkvn. 2 , 0508 Oslo
Österreich	+43 18 66 400	Herziggasse 9, 1230 Wien
Polska	+48 22 43 47 300	ul. Kolejowa 5/7, Warsaw
Portugal	+35 12 14 40 39 39	Quinta da Fonte - Edificio Gonçalves Zarco - Q 35 2774 - 518 Paço de Arcos
Romania	+40 21 451 20 30	Str. Garii Progresului 2, S4, 040671 RO
Schweiz/Suisse/ Svizzera	+41 62 88 99 111	Industriestrasse 10, CH-5506 Mägenwil
Slovenija	+38 61 24 25 731	Electrolux Ljubljana, d.o.o. Tržaška 132, 1000 Ljubljana
Slovensko	+421 2 43 33 43 22	Electrolux Slovakia s.r.o., Electrolux Domáce spotrebiče SK, Seberínho 1, 821 03 Bratislava
Suomi	+35 8 26 22 33 00	Konepajanranta 4, 28100 Pori
Sverige	+46 (0)771 76 76 76	Electrolux Service, S:t Göransgatan 143, S-105 45 Stockholm
Türkiye	+90 21 22 93 10 25	Tarlabası caddesi no : 35 Taksim Istanbul
Россия	+7 495 9377837	129090 Москва, Олимпийский проспект, 16, БЦ „Олимпик“

www.electrolux.com

www.electrolux.se