

Bruks- och monteringsanvisning



Vinlagringskåp KWL 4912 SG ed

Bruksanvisningen ska **ovillkorligen** läsas innan vinlagringskåpet installeras och tas i bruk. Därmed undviker man olyckor och skador på vinlagringskåpet.



Innehållsförteckning

Beskrivning av vinlagringsskåpet	4
Miele@home (ej i Sverige)	6
Extra tillbehör	6
Bidra till att skona miljön	7
Säkerhetsanvisningar och varningar	8
Koppla in och stänga av vinlagringsskåpet	11
Driftspärr	11
Om vinlagringsskåpet ska stå oanvänt en längre tid	12
Optimal temperatur och luftkvalitet	13
Temperatur	13
Säkerhetsanordning	13
Ställa in temperatur	13
Möjliga inställningsvärden för temperatur	14
Temperaturdisplay	14
Displayens ljusstyrka	14
Luftfuktighet	15
Knapp för konstant luftfuktighet (DynaCool - dynamisk fläktkylning) 	15
Koppla från DynaCool - dynamisk fläktkylning	16
Luftutbyte via kolfilter	16
Innerbelysning	17
Lagra vinflaskor	18
Trähyllor	18
Märketiketter	18
Flaskpresentatör	18
Maximal kapacitet	18
Dörrlås	19
Varningssignal	20
Temperaturalarm	20
Dörralarm	20
Koppla in varningssystemet	20
Stänga av varningssignalen i förtid	20
Avfrostning	21

Innehållsförteckning

Rengöring och skötsel	22
Utsida, skåpdörr, insida och tillbehör	22
Ventilationsgaller	22
Dörrens tätningslist	23
Baksidan - metallgaller	23
Kolfilter	23
Vad gör man om . . . ?	24
Ljud från vinlagringsskåpet - orsaker	26
Energispartips	27
Miele service	28
Elanslutning	29
Installationsanvisning	30
Installationsplats	30
Klimatklass	30
Ventilation.	30
Upställning av vinlagringsskåpet	30
Rikta vinlagringsskåpet	30
Ändra dörrupphängning	31

Beskrivning av vinlagrings-skåpet

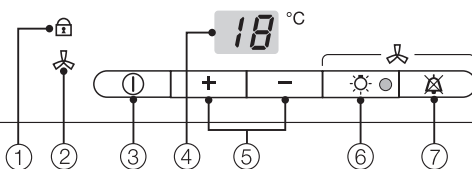

- ① Kontrollampa för driftspärr
- ② Kontrollampa för konstant luftfuktighet (DynaCool - dynamisk fläktkylning)
- ③ Till/Från-knapp
- ④ Temperaturdisplay
- ⑤ Knappar för inställning av temperatur (+ för varmare; - för kallare)
- ⑥ Knapp för innerbelysning och kontrollampa
- ⑦ Knapp för avstängning av varnings-signal

Beskrivning av vinlagrings-skåpet

- ① Dörrlås
- ② Innerbelysning
- ③ Tråhyllor med list för märketiketter
- ④ Glasdörr med UV-filter
- ⑤ Grepplist
- ⑥ Uppsamlingsränn och avloppsrör för avfrostningsvatten
- ⑦ Kolfilter

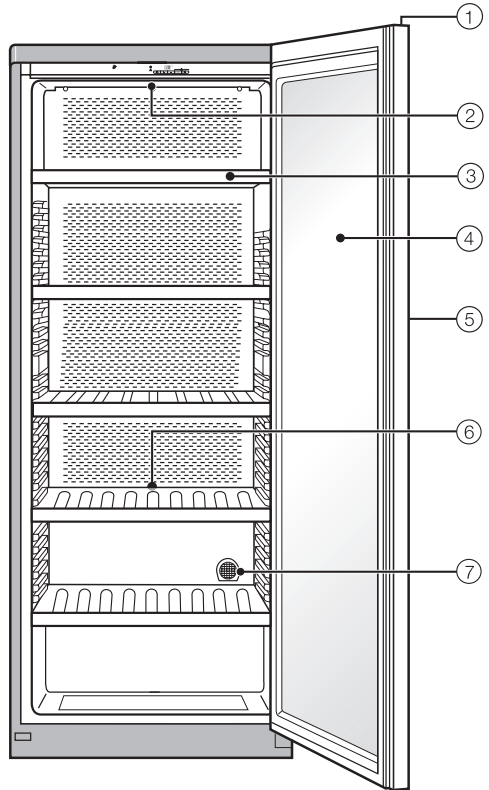

Miele@home (ej i Sverige)

Extra tillbehör

Miele@home-systemet ger dig möjligheten att när som helst få information om vinlagringssskåpet:

Vid temperaturalarm, strömbrott eller andra felmeddelanden överförs vinsskåpets status direkt till Miele@home-systemet.

För att kunna utnyttja denna möjlighet krävs en apparat för Miele@home-systemet (t ex Miele@home InfoControl). Dessutom måste vinlagringssskåpet utrustas med kommunikationsmodulen XKM 2000 KF.

Anvisningar om hur man bygger in kommunikationsmodulen för Miele@home och hur den ska loggas in på apparaten för Miele@home-systemet finns i det bifogade häftet för Miele@home kommunikationsmodul.

Även apparaten för Miele@home-systemet har en separat bruksanvisning.

Transportförpackning

Emballaget skyddar vinlagringsskåpet mot transportskador. Förpackningsmaterialen är valda med hänsyn till miljön och är därför återvinningsbara.

Emballage som återförs till materialkretsloppet innebär minskad råvaruförbrukning och mindre mängder avfall. Fråga din kommun om möjligheten att lämna in transportförpackningen för återvinning.

Hantering av uttjänat vinlagringsskåp

Elektriska och elektroniska maskiner som tjänat ut består av material som kan återanvändas. De innehåller dock även skadligt material som är nödvändigt för maskinernas funktion och säkerhet. Om detta slängs i hushållsavfallet eller hanteras på fel sätt kan det leda till hälsorisker eller skador på miljön. Kasta därför på inga villkor det uttjänade vinlagringsskåpet i hushållsavfallet.

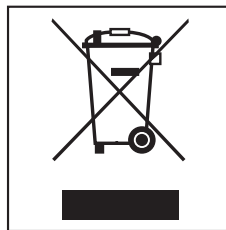

Lämna istället in uttjänade elektriska och elektroniska maskiner till en återvinningsstation.

Se till att rören i vinlagringsskåpet inte går sönder innan det lämnats in för miljövänligt omhändertagande så att köldmediet i kylkretsloppet och oljan i kompressorn inte läcker ut.

Se till att det uttjänade vinlagringsskåpet förvaras barnsäkert tills det lämnas in för omhändertagande. Se även information i denna bruksanvisning under avsnittet "Säkerhetsanvisningar och varningar".

Säkerhetsanvisningar och varningar

Detta vinlagringsskåp uppfyller gällande säkerhetskrav. Ett felaktigt bruk kan leda till personskador och skador på föremål.

Läs bruksanvisningen noga innan vinlagringsskåpet tas i bruk. Den innehåller viktig information om vinlagringsskåpets inbyggnad, säkerhet, användning och skötsel. Därmed förhindras olyckor samt skador på vinlagringsskåpet.

Spara bruksanvisningen och överlämna den vid eventuellt ägarbyte.

Användningsområde

Vinlagringsskåpet är avsett för användning i hushåll för att lagra vin. Alla andra användningssätt är otillåtna och kan innebära fara för användaren. Tillverkaren ansvarar inte för skador som uppstår vid otillåten eller felaktig användning.

Teknisk säkerhet

Detta vinlagringsskåp innehåller köldmediet isobutan (R600a), en naturgas som är ofarlig ur miljösynpunkt, men brännbar. Se till att inga delar av kylsystemet skadas under transporten eller uppställningen av vinlagringsskåpet. Utsprutande köldmedium kan leda till ögonskador!

Vid skador på kylsystemet:

- Undvik öppen eld eller saker som är lättantända.
- Dra ut kontakten.
- Vädra rummet några minuter med öppen skåpdörr.
- Kontakta Miele service.

Ju mer köldmedium ett vinlagringsskåp innehåller, desto större måste rummet där skåpet står uppställt vara. Om det skulle uppstå läckage kan det i för små utrymmen bildas en lättantändlig blandning av gas och luft. Utrymmet måste vara minst 1 m³ per 8 g köldmedium. Mängden köldmedium framgår av typskylten som finns inuti vinlagringsskåpet.

Innan vinlagringsskåpet ansluts måste uppgifterna om anslutning (spänning och frekvens) på skåpets typskylt jämföras med dem som gäller för elnätet på uppställningsplatsen. Dessa data måste ovillkorligen överensstämma för att inga skador ska uppstå på vinlagringsskåpet. Låt i tveksamma fall en elinstallatör kontrollera installationen.

Säkerhetsanvisningar och varningar

■ Vinlagringsskåpets elektriska säkerhet kan endast garanteras om det är anslutet till ett jordat vägguttag som är installerat enligt gällande föreskrifter. Det är mycket viktigt att denna grundläggande säkerhetsförutsättning är uppfylld. Låt i tveksamma fall en fackman kontrollera installationen. Tillverkaren ansvarar inte för skador som uppstått på grund av att jordad kabel saknas eller att det har uppstått ett brott på kabeln (t ex elektriska stötar).

■ Säker drift kan endast garanteras om vinlagringsskåpet monteras och ansluts enligt bruksanvisningen.

■ Inbyggnad och montering av vinlagringsskåpet på uppställningsplatser som inte är fasta (t ex båtar) får endast utföras av en fackman om det är säkerställt att förutsättningarna på platsen medger en säker användning av vinskåpet.

■ Installations-, underhålls- och reparationsarbeten får endast utföras av en fackman. Ej fackmässigt utförda installations- och underhållsarbeten eller reparationer kan medföra allvarlig fara för användaren för vilka tillverkaren inte ansvarar.

■ Vinlagringsskåpet är endast spänningsfritt i något av följande fall:

- När stickproppen är utdragen. Dra inte i anslutningskabeln utan i stickproppen för att bryta strömmen till vinlagringsskåpet.
- När huvudströmmen är avstängd.
- När säkringen är urskruvad.

■ Vinlagringsskåpet får inte anslutas till elnätet via förlängningskabel. Används förlängningskabel garanteras inte säker drift (det finns t ex risk för överhettning).

Användning

■ Förvara inga explosiva ämnen i vinlagringsskåpet. När termostaten kopplas in kan det uppstå gnistor. Lättantändliga ämnen kan då explodera.

■ Använd inga elektriska maskiner i vinlagringsskåpet. Det kan uppstå gnistor. Explosionsrisk!

■ Behandla aldrig dörrens tätninglistor med olja eller fett. Tätninglistan blir då porös med tiden.

■ Se till att ventilationen i vinlagringsskåpet inte blockeras. Om ventilationen blockeras ökar energiförbrukningen och skador på vinskåpet kan inte uteslutas.

Säkerhetsanvisningar och varningar

■ Beroende på vinlagringsskåpets klimatklass får vissa fastställda rumstemperaturer inte över- eller underskridas. Klimatklassen framgår av typskylten på insidan av vinlagringsskåpet. En lägre rumstemperatur leder till att kylaggregatet står stilla längre perioder vilket medför att vinskåpet inte kan hålla den inställda temperaturen.

■ Använd inte ångrengöringsapparat för att rengöra vinlagringsskåpet. Ångan kan komma åt strömförande delar och orsaka kortslutning.

■ Förvara inte nyckeln till vinskåpets dörrlås i omedelbar närhet till skåpet eller inom räckhåll för barn. Barn kan råka låsa in varandra i vinlagringsskåpet!

Hantering av uttjänat vinlagringsskåp

■ Se till att göra dörrlåset obrukbart innan vinlagringsskåpet lämnas in för återvinning. Därmed förhindras att lekande barn råkar låsa in sig och utsätts för livsfara.

■ Ett vinskåp som tjänat ut ska göras obrukbart. Dra ut stickproppen och klipp av anslutningskabeln.

■ Skada inga delar av kylsystemet genom att exempelvis:

- Sticka hål på förångarens kylmedelskanaler.
- Knäcka rörledningar.
- Skrapa ytbeläggningar.

Utsprutande köldmedium kan leda till ögonskador.

Tillverkaren tar inget ansvar för skador som har uppstått på grund av att säkerhetsanvisningarna och varningarna inte har följts.

Koppla in och stänga av vinlagringsskåpet

Innan vinlagringsskåpet tas i bruk första gången

Den rostfria ytorna är försedda med skyddsfolie som är avsedd som transportskydd.

- Dra av skyddsfolien först när vinlagringsskåpet har installerats. Börja i ett av de övre hörnen.
- Stryk på ett tunt lager av det medlevererade rengöringsmedlet för rostfritt stål direkt efter det att skyddsfolien har avlägsnats.
- Rengör vinlagringsskåpets insida samt tillbehör. Använd ljummet vatten och torka sedan allt torrt med en trasa.

Låt vinlagringsskåpet stå ca 30 minuter till 1 timme efter transporten innan det ansluts. Det är mycket viktigt för vinlagringsskåpets fortsatta funktion!

Koppla in vinlagringsskåpet

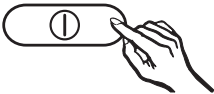

- Tryck på Till/Från-knappen så att temperaturdisplayen lyser eller blinkar.

Kylningen påbörjas och innerbelysningen tänds när dörren öppnas.

Stänga av vinlagringsskåpet

- Tryck på Till/Från-knappen så att kontrollampen slocknar.

Kylningen är avstängd. (Om så inte är fallet är driftspärren inkopplad!)

Driftspärr

Med driftspärren kan vinlagringsskåpet spärras så att det inte kan stängas av av misstag.

Koppla in/från driftspärren

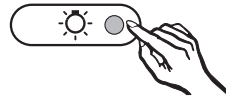

- Håll knappen för innerbelysningen intryckt ca 5 sekunder.

Knappens kontrollampa blinkar och i temperaturdisplayen blinkar bokstaven **C**.

- Tryck på knappen för innerbelysningen igen.

Bokstaven **C** lyser i displayen.



- Genom att trycka på temperaturinställningsknapparna kan du nu välja mellan **C 0** och **C 1**:
0: driftspärr frånkopplad
1: driftspärr inkopplad.

Koppla in och stänga av vinlagringssskåpet

- Tryck på knappen för innerbelysningen för att spara inställningen.

När driftspärren är inkopplad lyser kontrollampan .

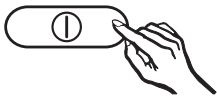

- Avsluta inställningsläget genom att trycka på Till/Från-knappen.

Annars växlar elektroniken automatiskt tillbaka till normal drift efter ca 2 minuter.

Om vinlagringssskåpet ska stå oanvänt en längre tid

Om vinlagringssskåpet inte ska användas under en längre tid:

- Stäng av vinlagringssskåpet.
- Dra ut stickproppen.
- Rengör vinlagringssskåpet.
- Låt vinlagringssskåpets dörr stå öppen en aning för att undvika dålig lukt.

Om vinlagringssskåpet är avstängt en längre tid men inte är rengjort kan det bildas mögel om dörren är stängd.

Optimal temperatur och luftkvalitet

Viner utvecklas ständigt beroende på förutsättningarna i omgivningen. Såväl som temperaturen är även luftkvaliteten avgörande för hållbarheten.

Med en konstant och den för vinet idealiska temperaturen, hög luftfuktighet och en luktfri omgivning råder i detta vinlagringsskåp de optimala lagringsförhållandena för ditt vin.

Temperatur

Viner kan lagras i en temperatur mellan 5 och 18 °C. Den optimala temperaturen för lagring av viner ligger mellan 10 och 12 °C. Vid denna temperatur kan du lagra röda och vita viner tillsammans. De flesta vita viner kan även drickas vid denna temperatur. Röda viner ska tas ut och öppnas 2 timmar innan de ska drickas så att vinet får syre och så att dess arom kan utvecklas ordentligt. Efter luftningen har rödvinet den rätta drickstemperaturen.

Med en lagringstemperatur över 22 °C mognar vinerna snabbare än vad som är bra. Viner ska inte heller förvaras under 5 °C under en längre tidsperiod eftersom de då inte kan mogna på ett optimalt sätt.

Temperaturväxlingar innebär stress för vinet. Mognadsprocessen avbryts av dessa. Det är därför mycket viktigt att säkerställa en så jämn temperatur som möjligt.

Vid rumstemperaturer på 10 upp till 38 °C garanteras alltid en konstant temperatur i vinlagringsskåpet. (Detta är ett större temperaturspann än vad som anges för klimatklassen!)

Säkerhetsanordning

En säkerhetstermostat ser till att temperaturen i vinlagringsskåpet inte sjunker under 2 °C. Skulle rumstemperaturen sjunka någongång, kopplas ett värmeelement in automatiskt och håller temperaturen i skåpet så gott som helt konstant.

Ställa in temperatur

Temperaturen ställer du in med hjälp av de båda knapparna under temperaturdisplayen.

Genom att trycka på



+ -knappen: stiger temperaturen

- -knappen: sjunker temperaturen

Under tiden som temperaturen ställs in blinkar den inställda temperaturen.

Du kan se följande i displayen när knapparna trycks in:

- En tryckning: Den **senast inställda temperaturen** visas blinkande.
- För varje ytterligare knapptryckning: Ändras temperaturen i steg om 1 °C.

Optimal temperatur och luftkvalitet

- Om knappen hålls intryckt: Ändras temperaturen löpande.

Ungefär 5 sekunder efter den senaste knapptryckningen visar displayen automatiskt den **verkliga** temperaturen som råder just för tillfället i vinlagringsskåpet.

Möjliga inställningsvärden för temperatur

Temperaturen kan ställas in från 5 till 20 °C.

Temperaturdisplay

Temperaturdisplayen på manöverpanelen visar under normal drift temperaturen i vinlagringsskåpet.

Ligger temperaturen i vinlagringsskåpet inte inom det temperaturspann som kan visas, lyser endast streck i displayen.

Beroende på temperaturen i rummet där vinlagringsskåpet står och beroende på temperaturinställning kan det dröja upp till 8 timmar tills den önskade temperaturen har uppnåtts och visas i displayen.

Displayen blinkar när:

- en ny temperatur ställs in
- temperaturen i vinlagringsskåpet är för hög eller för låg.

Displayens ljusstyrka

Displayens ljusstyrka är inställd på låg vid leverans.

Displayens ljusstyrka kan ändras.

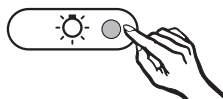

- Håll knappen för innerbelysningen intryckt ca 5 sekunder.

Knappens kontrollampa blinkar och i temperaturdisplayen blinkar bokstaven **C**.



- Tryck på en av knapparna för temperaturinställning upprepade gånger tills bokstaven **h** visas i displayen.

- Tryck på knappen för innerbelysningen.

Bokstaven **h** lyser i displayen.

- Displayens ljusstyrka kan nu ändras genom att du trycker på temperaturinställningsknapparna. Du kan välja mellan lägena **1** till **5**:

1: minimal ljusstyrka
5: maximal ljusstyrka.

- Tryck på knappen för innerbelysningen för att spara inställningen.

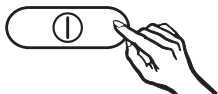

- Avsluta inställningsläget genom att trycka på Till/Från-knappen.

Annars växlar elektroniken automatiskt tillbaka till normal drift efter ca 2 minuter.

Luftfuktighet

I ett vanligt kylskåp är luftfuktigheten för låg för vin och därför är kylskåp inte lämpade för vinlagring. En hög luftfuktighet är mycket viktig för vinlagring. Detta för att korken ska hållas fuktig utifrån. Vid låg luftfuktighet torkar korken utifrån och kan inte hålla flaskans förslutning riktigt tät. På grund av detta måste vinflaskor alltid lagras liggande för att korken ska vätas och hållas fuktad inifrån. Om det kommer luft in i flaskan förstörs vinet!

Vid rumstemperaturer på 15 upp till 35 °C hålls en ideal luftfuktighet på upp till 70 % i vinlagringsskåpet.

Tips: Innan vinet ska serveras bör vinflaskan stå upprätt i minst två timmar, och ännu bättre en hel dag, så att fällningen kan lägga sig på flaskbotten.

Knapp för konstant luftfuktighet (DynaCool - dynamisk fläktkylning)



Med den dynamiska fläktkylningen ökar den relativa luftfuktigheten i vinlagringsskåpet.

Samtidigt fördelas luftfuktighet och temperatur jämnt i hela vinlagringsskåpet så att allt vin lagras på samma goda villkor.

Koppla in DynaCool - dynamisk fläktkylning

Om du ska använda vinlagringsskåpet för att lagra viner under en länge period så rekommenderas att man låter den dynamiska fläktkylningen vara inkopplad. På detta sätt uppnår man ett klimat i vinlagringsskåpet som motsvarar det i en vinkällare.



- Tryck på varningssignalens avstängningsknapp...

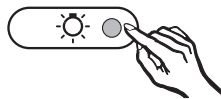

- ... och tryck samtidigt på knappen för innerbelysningen.

Kontrollampen för konstant luftfuktighet (DynaCool)  lyser.

Optimal temperatur och luftkvalitet

Även om den dynamiska fläktkylningen inte är inkopplad, kopplas alltid fläkten automatiskt in tillsammans med kylaggregatet. På detta sätt garanteras att det optimala klimatet för vinet bibehålls.

Fläkten stängs av automatiskt när vinskåpsdörren öppnas.

Koppla från DynaCool - dynamisk fläktkylning

Eftersom energiförbrukningen ökar något när den dynamiska fläktkylningen är inkopplad och vinlagringsskåpet ger ifrån sig ett något högre ljud, kan den stängas av emellanåt.

- Tryck samtidigt på varningssignalens avstängningsknapp och knappen för innerbelysningen.

Kontrollampan för konstant luftfuktighet (DynaCool)  släcks.

Luftutbyte via kolfilter

Kolfiltret sørjer för ett optimalt luftutbyte och därmed även för en hög luftkvalitet.

Via kolfiltret kommer frisk luft in i vinlagringsskåpet. Denna fördeles jämnt i innerutrymmet av fläkten (dynamisk fläktkylning).

Filtreringen av friskluften via kolfiltret säkerställer att endast frisk damm- och luktfri luft kommer in i vinlagringsskåpet. På så vis skyddas vinet från eventuell överföring av lukt.

Byt ut kolfiltret en gång om året. Kolfilter kan köpas i fackhandeln.

Om du vill presentera dina viner på ett stilfullt sätt även när dörren är stängd kan du koppla in innerbelysningen.

Belysningen med lysdioder utesluter att vinet påverkas av att lamporna blir varma eller av UV-strålning.

Koppla in innerbelysningen

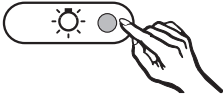

- Tryck på knappen för innerbelysningen så att kontrolllampan tänds.

Koppla från innerbelysningen

- Tryck på knappen för innerbelysningen så att kontrolllampan släcks.

Nu lyser innerbelysningen endast när dörren är öppen.

Skyddet för innerbelysningen får inte avlägsnas! Om skyddet skulle skadas eller om det har avlägsnats på grund av skador - **iaktta stor försiktighet!** Betrakta inte laser (laserstrålning klass 1M) med optiska instrument!

Lagra vinflaskor

Trähyllor

Varje vibration stör vinet och avbryter dess naturliga mognadsprocess, vilket påverkar smaken på vinet.

Lagra därför om möjligt liknande vinsorter på samma trähylla bredvid varandra för att undvika att flytta om flaskorna och för att låta de andra vinflaskorna lagras lugnt och utan vibrationer.

Trähyllorna kan dras ut och de kan även ställas in i höjdled. Det blir på så vis bekvämare att ta ut och lägga in vinflaskorna och vinlagringsskåpet kan även inredas och användas på ett individuellt sätt.

Märketiketter

Använd de bifogade märketiketterna för att få en bra översikt över de lagrade vinsorterna. Sätt i etiketterna uppifrån i listen längst fram på trähyllan.

Flaskpresentatör

Med flaskpresentatören kan du framhäva en utvald vinflaska så att man kan se den bra även när dörren är stängd.

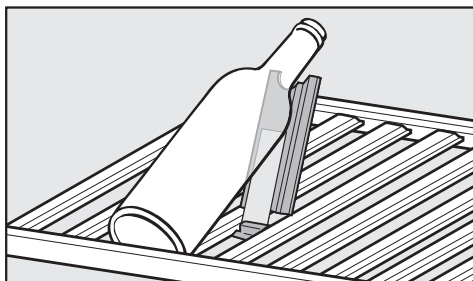

- Kläm fast flaskpresentatören under en av trähyllorna.
- Lagg sedan vinflaskan i den.

Bredvid flaskpresentatören kan du lagra vinflaskor som vanligt.

- Om du inte behöver flaskpresentatören kan du lägga dem omvänt på en av hyllorna.

Maximal kapacitet

Så många Bordeauxflaskor (0,75 l) får plats på trähyllorna i vinlagringsskåpen:

- KWL 4712 SG ed:
upp till 162 flaskor
- KWL 4912 SG ed:
upp till 187 flaskor

Dörrlås

För att ingen ska kunna öppna vinlagringsskåpet, kan du låsa det med dörrlåset:

- Sätt in nyckeln i dörrlåset.
- Tryck nyckeln nedåt och vrid den 90° tills låset snäpper fast.
- Dra ut nyckeln uppåt.

Gå till väga på samma sätt för att låsa upp vinlagringsskåpet. Vrid då nyckeln i motsatt riktning.

Vi rekommenderar att du tar bort extranyckeln från nyckelringen och bevarar den på ett annat ställe. På så vis förhindrar du att extranyckeln, som hänger i nyckelringen, repar vinlagringsskåpets front!

Varningssignal

Vinlagringsskåpet är utrustat med ett varningssystem som förhindrar att temperaturen i vinskåpet stiger eller sjunker obemärkt, vilket skulle kunna skada vinet.

Temperaturlarm

Om temperaturen i vinlagringsskåpet stiger eller sjunker med ca 4 °C från den inställda temperaturen ljuder en varningssignal. Samtidigt blinkar temperaturdisplayen.

Ljdsignalen och den optiska signalen aktiveras alltid

- när vinlagringsskåpet kopplas in, om temperaturen i det avviker för mycket från den inställda temperaturen
- när det strömmar in för mycket varm luft när vinflaskor tas ut eller placeras om
- när en större mängd vinflaskor läggs in i vinlagringsskåpet
- när det har varit ett längre strömavbrott.

Dörrlarm

När dörren har stått öppen längre tid än ca 3 minuter ljuder en varningssignal.

Koppla in varningssystemet

Varningssystemet är automatiskt alltid funktionsklart. Det behöver inte kopplas in separat.

Stänga av varningssignalen i förtid

Så snart den inställda temperaturen i vinlagringsskåpet är uppnådd stängs varningssignalen av och temperaturdisplayen lyser konstant. Om du skulle bli störd av varningssignalen kan du stänga av den i förtid.



- Tryck på varningssignalens avstängningsknapp. Varningssignalen stängs av. Temperaturdisplayen fortsätter blinka tills alarmläget är över. Därefter lyser den konstant. Varningssystemet är därmed funktionsklart igen.

När kylaggregatet är inkopplat kan det bildas fukt och rimfrost på vinskåpets bakre vägg. Detta behöver inte avlägsnas eftersom vinlagringsskåpet avfrostas automatiskt.

Vattnet rinner via en uppsamlingsränna genom ett rör och ut i ett avdunstningssystem på vinskåpets baksida.

Kontrollera att uppsamlingsrännan och röret är rena så att avfrostningsvattnet alltid kan rinna ut obehindrat.

Rengöring och skötsel

Använd aldrig skurpulver eller rengöringsmedel som innehåller sand, soda, syra, klorid eller kemiska lösningsmedel. Använd inte heller skurmedel som ej repar då dessa orsakar matta fläckar.

För de rostfria ytorna ska endast lämpliga rengöringsmedel för rostfritt stål användas (t ex Neoblank som kan köpas hos Miele's reservdelsavdelning).

Var noga med att det inte kommer in vatten i elektroniken eller i belysningen.

Det får inte rinna rengöringsvatten genom avloppsröret.

Använd inte ångrengörare. Ångan kan komma åt strömförande delar och orsaka kortslutning.

Typskylten på insidan av vinlagringsskåpet får inte avlägsnas. Uppgifterna på typskylten är viktiga vid eventuell service.

Före rengöringen

- Stäng av vinlagringsskåpet och dra ut stickproppen ur vägguttaget.
- Ta ut alla löstagbara delar och diska dem.

Utsida, skåpdörr, insida och tillbehör

För rengöring lämpar sig ljummet vatten med lite diskmedel. Diska alla delar för hand.

- Rengör uppsamlingsrännan och avloppsröret ofta så att avfrostningsvatten alltid kan rinna ut obehindrat.
- Tvätta av insidan av vinlagringsskåpet samt tillbehören med rent vatten efter rengöringen och torka sedan allt torrt med en trasa. Låt vinskåpsdörren stå öppen en kort stund.
- Rengör de rostfria ytorna med ett lämpligt rengöringsmedel för rostfritt stål.
- Stryk på ett tunt lager av ett lämpligt rengöringsmedel för rostfritt stål (t ex Neoblank). På de rostfria ytorna bildas en skyddsfilm som förhindrar att dessa blir smustiga snabbt igen.
- Rengör vinlagringsskåpets dörr med ett rengöringsmedel för glasytor.

Ventilationsgaller

- Rengör ventilationsgallren regelbundet med en borste eller dammsugare. Dammavlagringar ökar energiförbrukningen.

Dörrens tätningslist

Behandla aldrig vinskåpsdörrens tätningsslist med olja eller fett. Den blir då porös med tiden.

Tvätta av dörrens tätningsslist regelbundet med rent vatten och torka sedan torrt.

Baksidan - metallgaller

Metallgallret på vinlagringsskåpets baksida (värmväxlaren) måste dammas av minst en gång per år. Dammavlagringar ökar energiförbrukningen.

Se till att kablar eller andra delar inte går av, böjs eller skadas när metallgallret rengörs.

Kolfilter

Kolfiltret måste bytas ut en gång om året. Kolfilter kan köpas i fackhandeln.

- Vrid filtret 90° åt höger eller vänster.
- Dra ut filtret.
- Sätt in det nya filtret med grepphandtaget i lodrätt läge.
- Vrid filtret 90° åt höger eller vänster tills filtret sitter fast.

Efter rengöringen

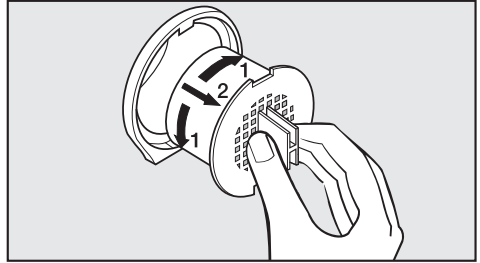

- Sätt tillbaka alla delar i vinlagringsskåpet.
- Anslut stickproppen till eluttaget och koppla in vinlagringsskåpet.

Vad gör man om . . . ?

Reparationer av elektriska apparater får endast utföras av en fackman. Ej fackmässigt utförda reparationer kan innebära allvarlig fara för användaren.

Genom att följa nedanstående anvisningar kan du emellertid avhjälpa mindre fel själv utan att behöva anlita service.

Vad gör man . . .

. . . om vinlagringsskåpet inte kyls?

- Kontrollera om vinlagringsskåpet är inkopplat. Temperaturdisplayen måste lysa.
- Kontrollera om stickproppen sitter ordentligt i vägguttaget.
- Kontrollera om säkringen har löst ut. Om så skulle vara fallet, kontakta Miele service.

. . . om kylaggregatet arbetar allt oftare och längre tid?

- Kontrollera om ventilationen är blockerad av något föremål eller damm.
- Kontrollera om metallgallret (värmväxlaren) på baksidan av vinlagringsskåpet är dammigt.
- Vinskåpsdörren har öppnats ofta.
- Kontrollera om vinskåpsdörren kan stängas ordentligt.

. . . om varningssignalen ljuder och temperaturdisplayen blinkar?

Vinlagringsskåpet är för varmt eller för kallt i förhållande till den inställda temperaturen, eftersom t ex

- dörren har öppnats ofta
- ventilationsöppningarna är blockerade
- det har varit ett längre strömavbrott.

När störningarna har åtgärdats lyser temperaturdisplayen konstant och varningssignalen upphör.

. . . om det lyser/blinkar ett streck i temperaturdisplayen?

Temperaturen visas bara när den ligger inom det visningsbara temperaturspannet.

. . . om meddelandet "F1" visas i temperaturdisplayen?

Det föreligger ett fel. Kontakta Miele service.

. . . om vinlagringsskåpet inte kan stängas av?

Driftspärren är inkopplad.

. . . om innerbelysningen inte fungerar längre?

- Har vinskåpsdörren stått öppen en längre tid? Belysningen släcks automatiskt när dörren har stått öppen i ca 15 minuter.

Om så inte är fallet föreligger en störning.

Kontakta Miele service.

Lampskyddet får inte avlägsnas!
Om skyddet skulle skadas eller om det har avlägsnats på grund av skador - **iakta stor försiktighet!**
Betrakta inte laser (laserstrålning klass 1M) med optiska instrument!

. . . om det bildas mögel på vinflaskornas etiketter?

Beroende på vilket klister som har använts för att sätta fast etiketterna kan det bildas lite mögel på dessa.

- Rengör vinflaskorna och ta bort eventuella rester av klister.

Om felet inte kan åtgärdas med hjälp av ovanstående anvisningar, var god kontakta Miele service.

Öppna inte vinskåpsdörren annat än i nödfall till dess att felet är avhjälpt. På så vis stiger inte temperaturen i onödan.

Ljud från vinlagringsskåpet - orsaker

Normala ljud	Hur uppstår de?
Brrrrr...	Brummandet kommer från motorn (kompressorn). För en kort stund kan ljudet bli högre just när motorn kopplas in.
Blubb, blubb....	Ett bubblande, gurglande eller surrande ljud kommer från köldmediet som rinner genom rören.
Klick....	Ett klickande ljud hörs när termostaten kopplar in eller ur motorn.
Sssrrrr....	I ett flerzons- eller NoFrost-vinlagringsskåp kan ett tyst susande ljud höras när luftströmmarna cirkulerar i skåpets inre delar.

Tänk på att det inte går att helt undvika motorljud och ljud från kylaggregatet.

Ljud som enkelt kan åtgärdas	Hur uppstår de och vad kan man göra åt dem?
Klapprande, slamrande, klirrande ljud	Vinlagringsskåpet står inte plant: Rikta vinlagringsskåpet med hjälp av ett vattenpass. Använd skruvfötterna under skåpet eller lägg något under.
	Vinlagringsskåpet kommer åt snickeriskåp eller ett annat kyl-/frys-/vinskåp: Öka avståndet mellan skåpet och snickeriskåp eller annat kyl-/frys-/vinskåp.
	Lådor, korgar eller hyllplan vibrerar eller kärvar: Kontrollera vinlagringsskåpets uttagbara delar och sätt in dem på nytt.
	Flaskor kommer åt varandra: Flytta dessa en aning från varandra.
	Transportkabelhållaren hänger kvar på baksidan av vinlagringsskåpet: Avlägsna kabelhållaren.

	Normal energiförbrukning	Ökad energiförbrukning
Uppställning	I rum som kan vädras	I stängda utrymmen som inte kan vädras
	Skyddad från direkt solstrålning	Direkt solstrålning
	Inte bredvid en värmekälla (element, spis)	Bredvid en värmekälla (element, spis).
	Vid idealisk rumstemperatur på 20 °C	Vid hög rumstemperatur
Temperaturinställning Termostat "cirkasiffror" (nivåreglering)	Termostat inställd på "medel" mellan 2 och 3	Termostat på "hög" (över 3). Ju lägre temperatur, desto högre energiförbrukning.
Temperaturinställning Termostat "exakt temperatur" (digital display)	Svalfack 8 till 12 °C	Om kyl-/frys-/vinlagringsskåpet har vinterkoppling, se till att vinterkopplingen är avstängd om rumstemperaturen överstiger 16 °C!
	Kylfack 4 till 5 °C	
	PerfectFresh-zon nära 0 °C	
	Frysfack -18 °C	
	Vinlagringszon 10 till 12 °C	
Användning	Öppna dörren så lite och korta stunder som möjligt	Om dörren öppnas ofta och länge uppstår kylförlust
	Sortera livsmedlen/vinflaskorna väl	Oordning innebär att sökandet tar längre tid och att dörren står öppen längre tid
	Låt varm mat och dryck svalna innan den ställs in i kylan/frysen	Varm mat i kylan/frysen leder till att kompressorn arbetar längre tid (kylan/frysen försöker kyla ned maten)
	Förpacka livsmedlen väl eller förvara dem väl övertäckta	Förångning och kondensering av vätska i kylan/frysen orsakar minskad kyleffekt
	Låt frysta livsmedel tina i kylan	
	Facken ska inte vara överfulla så att luften kan cirkulera	

Miele service

Om det uppstår fel som man själv inte kan åtgärda, var god kontakta:

- Närmaste återförsäljare

eller

- Miele service. Auktoriserade serviceverkstäder kan nås på telefonnummer 077 077 00 20. Se även Miele's hemsida: www.miele.se

Service behöver vinlagringssskåpets modellbeteckning och tillverkningsnummer. Både dessa uppgifter framgår av typskylten på insidan av vinlagringssskåpet.

Vinlagringsskåpet levereras med elkabel och stickpropp för anslutning till 50 Hz 220 - 240 V. Vinlagringsskåpet får endast anslutas till godkänt jordat vägguttag.

Anslutningen måste installeras enligt gällande säkerhetsföreskrifter.

Jordfelsbrytare rekommenderas.

Säkring 10 A.

Vägguttaget bör helst sitta på en lättillgänglig plats bredvid vinlagringsskåpet. Det är inte tillåtet att ansluta vinlagringsskåpet via förlängningskabel eftersom en sådan anslutning inte garanterar vinskåpets säkerhet (det finns t ex risk för överhettning).

Om anslutningskabeln måste bytas ut får detta byte endast utföras av en fackman.

Installationsanvisning

Ställ inga värmestrålande apparater som t ex brödrost eller mikrovågsugn på vinlagringsskåpet. Det ökar energiförbrukningen.

Installationsplats

Vinlagringsskåpet bör inte placeras direkt bredvid en spis, ett element eller i närheten av ett fönster med direkt solljus. Ju högre rumstemperaturen är, desto längre tid arbetar kylaggregatet för att uppnå önskad temperatur vilket i sin tur leder till ökad energiförbrukning. Lämplig uppställningsplats är ett rum med torr luft och goda ventilationsmöjligheter.

Klimatklass

Klimatklassen framgår av typskylten på insidan av vinlagringsskåpet.

Klimatklass	Rumstemperatur
SN	+10 till +32 °C
N	+16 till +32 °C
ST	+18 till +38 °C
T	+18 till +43 °C

Detta vinlagringsskåp täcker in ett större temperaturspann än vad som anges för klimatklassen. Vid rumstemperaturer på 10 upp till 38 °C garanteras alltid en konstant temperatur i vinlagringsskåpet. Dessa gränser måste hållas.

Ventilation

Vinlagringsskåpet kan ställas med baksidan direkt mot väggen. Se dock till att ventilationsöppningarna inte blockeras. Detta för att säkerställa nödvändig ventilation.

Ventilationsöppningarna måste regelbundet rengöras från damm.

Uppställning av vinlagringsskåpet

- Avlägsna först kabelhållaren på vinlagringsskåpets baksida.
- Kontrollera att alla delar på baksidan av vinlagringsskåpet kan vibrera fritt. Avlägsna eventuella föremål som ligger an mot baksidan.
- Skjut försiktigt fram vinlagringsskåpet till den plats där det ska stå.

Rikta vinlagringsskåpet

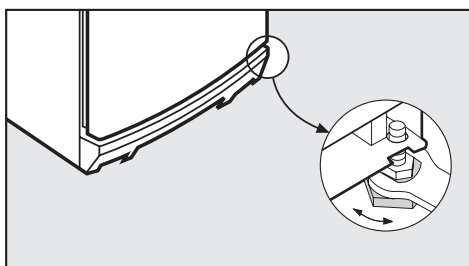

- Rikta vinlagringsskåpet med skruvfötterna med hjälp av den medföljande gaffelnnyckeln så att det står jämnt och stadigt.

Ändra dörrupphängning

Vinlagringsskåpet levereras med högerhängd dörr. Ska dörren vara vänsterhängd måste dörrupphängningen ändras.

Vi rekommenderar att låta dörren hängas om av en fackman. Om du gör det själv så ska du absolut göra det tillsammans med någon. Glasdörren är väldigt tung och kan gå sönder!

Hänga om vinlagringsskåpets dörr

För att underlätta monteringen har vinlagringsskåpet avbildats med öppen dörr på bilden nedan.

- Stäng dörren.

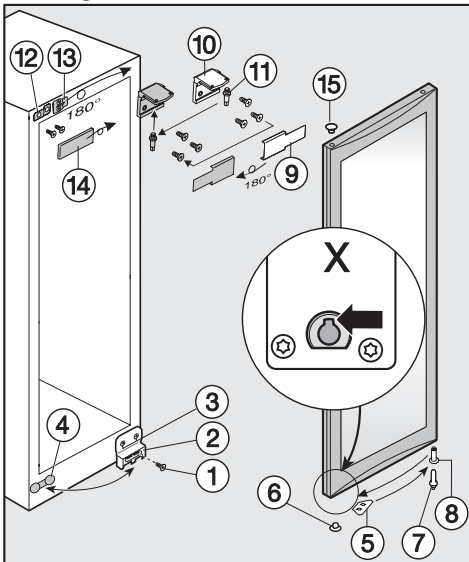

- Lås upp dörrlåset om det är låst.
- Skruva ur skruven ① ur den nedre lagervinkeln ②.

Se upp! Dörren är väldigt tung!

- Lyft upp dörren lite grann, vrid den utåt och ta försiktigt bort den.
- Skruva ur lagervinkeln ③ helt och byt plats på den ② och täckskyddet ④.

Dörrens undersida:

- Lossa dörröppningsbegränsaren ⑤ och sätt den på motsatt sida.
- Avlägsna pluggen ⑥ och lossa lagerbulten ⑦ och lagerbusningen ⑧ från dörren.
- Sätt först fast lagerbusningen ⑧ och sedan lagerbulten ⑦ på motsatt sida. Beakta ursparningen i lagerbusningen (detalj x).
- Vrid sedan lagerbulten ⑦ 90° tills den sitter fast i lagerbusningen ⑧.
- Avlägsna täckskydden upptill på vinlagringsskåpet ⑨ och skruva ur lagervinkeln ⑩.
- Sätt lagerbulten ⑪ i lagervinkelns andra hål ⑩.

Ändra dörrupphängning

- Vrid plåthållarna ⑫ och ⑬ samt skyddet ⑭ 180° och sätt fast dem på motsatt sida.
- Skruva fast lagervinkeln ⑩ på motsatt sida.
- Vrid skyddet ⑨ 180° och montera det på motsatt sida.
- Avlägsna pluggen som sitter upptill på dörren ⑮.
- Sätt vinskåpsdörren på den övre lagerbulten ⑪.
- Vrid dörren utifrån och in, så att den nedre lagerbulten ⑦ sitter i lagervinkelns skena ②.

- Lossa handtaget ⑯ försiktigt från dörren genom att sätta en spårskruvmejsel uppifrån i spåret ⑰.

Se till att skruvmejseln inte glider iväg och skadar vinlagringslådan!

- Ta försiktigt ut handtaget ⑯ åt höger.

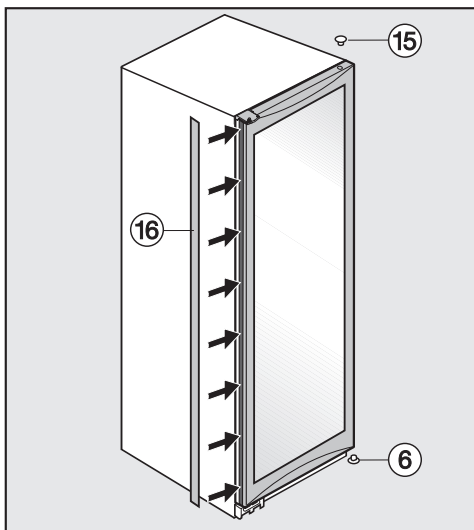

- Sätt i handtaget ⑯ från sidan i grepplisten på motsatt sida. Arbeta in handtaget ordentligt tills det sitter fast ordentligt.
- Sätt nu fast pluggarna ⑥ och ⑮ **inifrån** i den öppna grepplisten så att de inte ses utifrån.

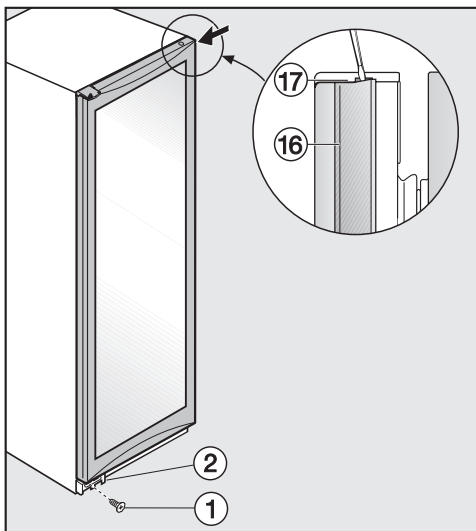

- Stäng vinskåpsdörren och rikta den i höjd- och sidled.
- Skruva in skruven ① i lagervinkelns yttre hål ② för att sätta fast lagerbulten i lagervinkeln.

Ändra dörrupphängning

Flytta dörrlåset

- Öppna dörren.
- Ta ut nyckeln ur dörrlåset.

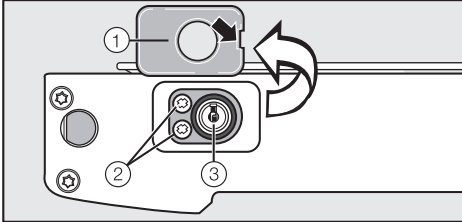

- Lyft skyddet ① med hjälp av en spårskruvmejsel i spåret.
- Skruva ut de båda skruvarna ② på låshållaren.
- Dra ut låset ③ tillsammans med låshållaren. Du kan sätta in nyckeln i låset och dra ut låset med hjälp av nyckeln.

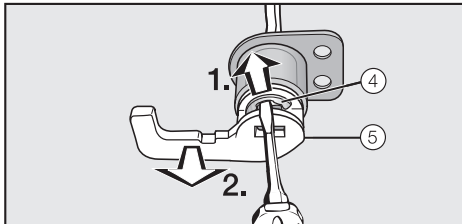

- Lägg låset såsom visas på bilden och tryck upp låsbrickan ④ med hjälp av en spårskruvmejsel.
- Dra av låsspaken ⑤ från låset.

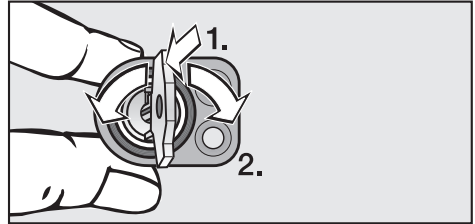

- Ta upp låshållaren såsom på bilden.
- Tryck ner nyckeln och vrid den 90° tills det tar stopp.

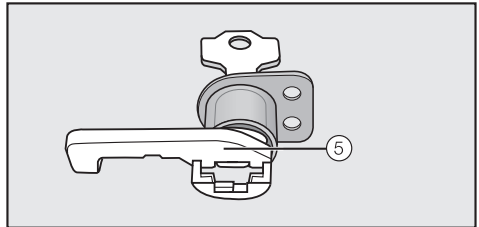

- Vrid låsspaken 180° och sätt tillbaka den ⑤ (som på bilden).

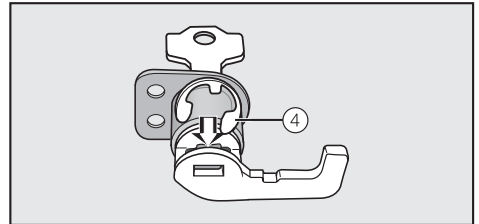

- Skjut in låsbrickan ④ såsom på bilden tills den snäpper fast.
- Lyft bort skyddet från den motsatta sidan av vinskåpsdörren och sätt in det på den andra sidan.
- Sätt in dörrlåset på det nya stället.
- Skruva fast dörrlåset och sätt tillbaka skyddet ①.



Miele AB
Industrivägen 20, Box 1397, 171 27 Solna
Tel 08-562 29 000, fax 08-562 29 209

Miele AB
Lisa Sass gata 1, 422 53 Hisings Backa
Tel 08-562 29 000, fax 08-562 29 209

Miele AB
Kronborgsvägen 7 A, 217 42 Malmö
Tel 08-562 29 000, fax 08-562 29 209

Internet: www.miele.se
E-post: konsument@miele.se
Serviceanmälan: 077 077 00 20

Med reservation för ändringar / 0707

M.-Nr. 07 059 290 / 00
sv - SE