

Glaskeramisk induktionshäll

Electrolux. Thinking of you.

Ta del av våra tankegångar på www.electrolux.com

Innehåll

Säkerhetsinformation	2	Råd och tips	9
Installationsanvisningar	3	Underhåll och rengöring	10
Produktbeskrivning	5	Om maskinen inte fungerar	11
Instruktioner för användning	7	Miljöskydd	12



Med reservation för ändringar



Säkerhetsinformation



För din egen säkerhet och för att du skall kunna använda diskmaskinen på korrekt sätt är det viktigt att du noggrant läser igenom denna bruksanvisning innan du installerar och använder diskmaskinen. Förvara bruksanvisningen nära till hands och se till att den också medföljer diskmaskinen om du flyttar eller säljer den. Alla användare måste ha fullgod kännedom om användningen av diskmaskinen och dess säkerhetsfunktioner.

- Stäng av kokzonerna efter varje användningstillfälle.
- Risk för brännskador! Lägg inte metallföremål, till exempel bestick eller kokkärlslock på kokzonerna eftersom de kan bli heta.
- Användare som har en pacemaker implanterad måste hålla överkroppen på minst 30 cm avstånd från kokzoner som är påslagna.

Allmän säkerhet



Varning Personer (inklusive barn) med nedsatt fysisk, sensorisk eller mental förmåga, eller om de har bristande erfarenhet och kunskap, får inte använda denna produkt. De skall övervakas eller instrueras vid användning av produkten av en person som ansvarar för deras säkerhet.

Barnsäkerhet

- Endast vuxna personer får använda denna produkt. Barn skall övervakas så att de inte leker med produkten.
- Håll allt förpackningsmaterial utom räckhåll för barn. Risk för kvävning föreligger.
- Håll barn borta från produkten när den är påslagen.



Varning Aktivera barnlåset för att förhindra att småbarn eller husdjur oavsiktligt sätter på produkten.

Säkerhet under användning

- Ta bort allt förpackningsmaterial, dekalering och folier från produkten före användning.



Varning Brandrisk! Överhettade fetter och oljor kan snabbt fatta eld.

Korrekt användning

- Övervaka alltid produkten under användning.
- Använd bara produkten för matlagning i ett hushåll!
- Använd inte produkten som arbets- eller avlastningsyta.
- Placera inte varma kokkärl på kontrollpanelen för att undvika skador på elektroniken.
- Placera inte lättantändliga vätskor och material, eller smältbara föremål (plast eller aluminium), på eller i närheten av produkten.
- Var försiktig när du ansluter produkten till eluttag i närheten. Låt inte elektriska ledningar vidröra produkten eller heta kokkärl. Låt inte elektriska ledningar trassla in sig.

Så här undviker du skador på produkten

- Ytan kan skadas om föremål eller kokkärl faller på glaskeramiken.
- Kokkärl tillverkade av gjutjärn, gjuten aluminium eller med skadad botten kan repa glaskeramiken om de dras över ytan.

- Låt inte kokkärl torrkoka för att undvika skador på kokkärlet och glaskeramiken.
- Använd inte kokzonerna med tomma kokkärl eller utan kokkärl.
- Täck aldrig över någon del av produkten med aluminiumfolie.
- Placera inte varma kokkärl på displayen, även om produkten är avstängd. Displayen kan missfärgas eller skadas. En

ljudsignal avges om ett kokkärl är placerat på displayen.



- Blockera inte ventilationsutrymmet på 5 mm mellan arbetsytan och produktens front under arbetsytan.

! Varning Om ytan är spräckt, koppla loss produkten från eluttaget för att undvika elektriska stötar.

Installationsanvisningar

- i Före installationen**, notera följande uppgifter från typskylten:
- Modellbeskrivning (Modell)
 - Produktnummer (Prod. Nr.)
 - Serienummer (Ser. Nr.)

Typskylten sitter på produktens nedre ram.

Modell EHD80300PG	Prod.Nr. 949 594 056 00
Typ 58 GBD C3 AU	220-240 V 50-60 Hz Induction 7,4 kW
Made in Germany	Ser.Nr. 7,4 kW
ELECTROLUX	  

Montera skydd mot elektriska stötar – lådorna ska till exempel endast monteras med en skyddsskiva direkt under produkten!

Använd ett lämpligt tätningsmedel för att skydda kanterna i arbetsskivans utskärningar mot fukt!

Täta produkten mot arbetsskivan med ett riktigt tätningsmedel, så att det inte uppstår några springor!

Skydda produktens undersida mot ånga och fukt, till exempel från en diskmaskin eller ugn!

Installera inte produkten nära dörrar eller under fönster! Om dörrar eller fönster öppnas kan de slå ner heta kokkärl från hällen.

Säkerhetsinstruktioner

! Varning Dessa måste du läsa!

Kontrollera att produkten inte har skadats under transporten Anslut inte en skadad produkt. Kontakta återförsäljaren vid behov.

Endast en auktoriserad servicetekniker får installera, ansluta eller reparera den här produkten. Använd endast originaldelar vid reparationer och utbyten.

Inbyggnadsprodukter får endast användas efter installation i lämpliga inbyggnadsenheter och arbetsbänkar enligt gällande standarder.

Modifiera inte produkten och ändra inte dess specifikationer Det finns då risk för personskador och skador på produkten.

Gällande lagar, förordningar, direktiv och standarder i landet där produkten används måste följas (t.ex. säkerhetsbestämmelser, regler för kassering och återvinning och elektriska säkerhetsbestämmelser)!

Kontrollera alltid minsta avstånd till andra apparater och enheter!

! Varning Risk för skador på grund av elektrisk ström. Följ instruktionerna om elektriska anslutningar noggrant.

- Nätanslutningsplinten är strömförande.
- Gör nätanslutningsplinten strömlös.
- Installationen måste göras av fackman för att ge skydd mot elektriska stötar.
- Lösa och ej fackmässigt monterade kontakter kan orsaka överhettning i kopplingsplinten.
- Låt en behörig elektriker utföra de fasta anslutningarna.
- Använd en dragavlastande klämma för att skydda kabeln mot dragpåckningar.
- Använd korrekt nätkabel av typ H05BB-F Tmax 90 °C (eller högre) vid enfasinstitution.
- Om nätkabeln skadats måste den bytas ut mot en specialkabel (typ H05BB-F Tmax 90 °C; eller högre). Kontakta vår lokala serviceavdelning.

Den elektriska installationen måste förses med en brytare som kan göra produkten

4 electrolux

strömlös vid alla poler med en kontaktseparation på minst 3 mm.
Installationen måste ha korrekta isoleringsanordningar: strömbrytare, säkringar (säkring-

ar av skruvtyp tas ur hållaren), jordfelsbrytare och kontaktorer.

Montering

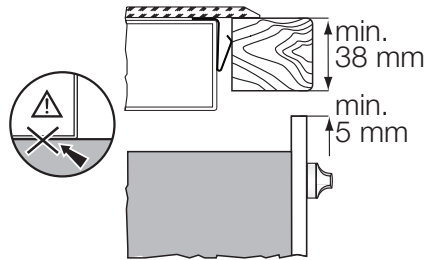
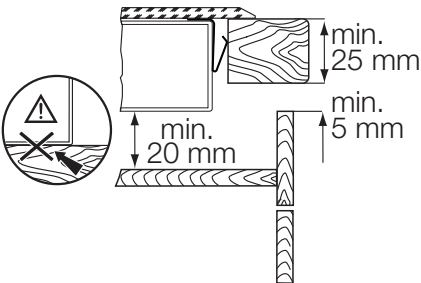
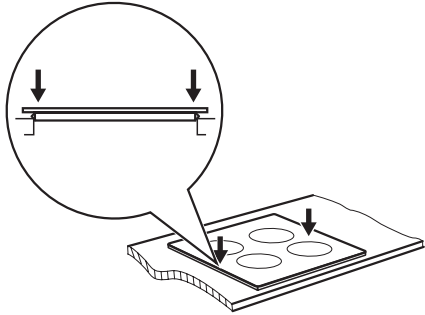
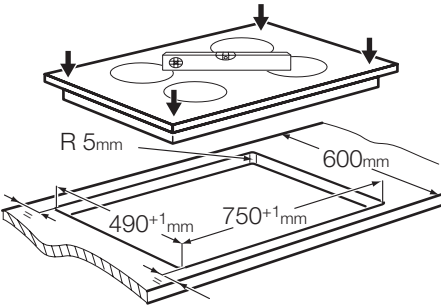
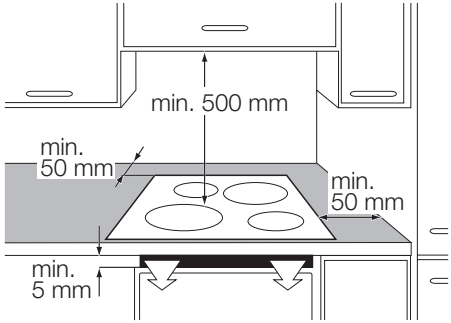
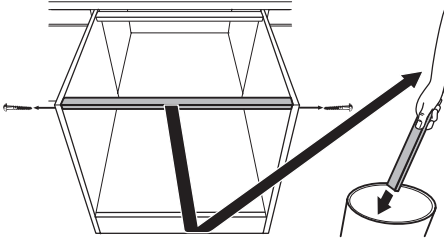

Produktbeskrivning

Beskrivning av hällen

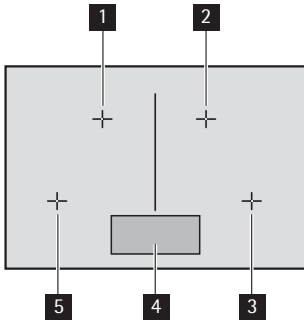

- 1** Induktionskokzon 2 300 W, med Boosterfunktion 3 200 W
- 2** Induktionskokzon 2 300 W, med Boosterfunktion 3 200 W
- 3** Induktionskokzon 2 300 W, med Boosterfunktion 3 200 W
- 4** Kontrollpanel
- 5** Induktionskokzon 2 300 W, med Boosterfunktion 3 200 W

Beskrivning av kontrollpanelen

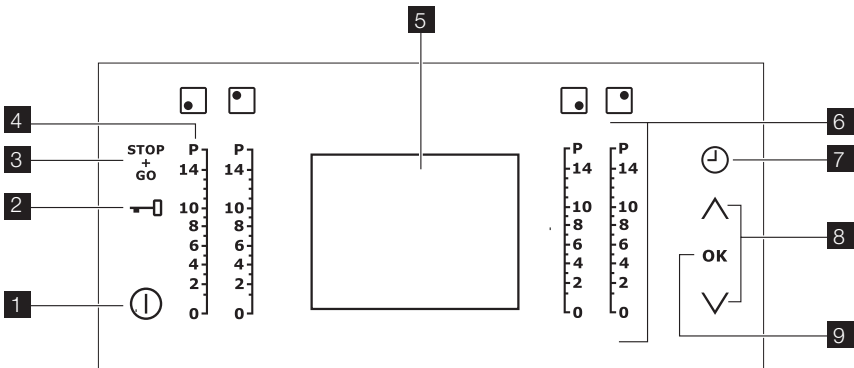

Använd touchkontrollerna för att manövrera produkten.

	Touch-kontroll	Funktion
1	ⓘ	Sätter på och stänger av hällen
2	↔ Låset	Aktiverar och avaktiverar funktionslåset eller barnlåset
3	STOP + GO	Sätter på och stänger av STOP+GO
4	P	Aktiverar Booster
5	Displayen	Visar de aktiva funktionerna
6	Inställningslist	Ställer in värmen
7	⌚	Väljer timer (Automatisk tidräkning , Koktid med avstängning , Signalur)
8	^ / v	Ändrar inställningarna
9	OK	Bekräftar inställningarna

Display

Meddelanden och ljudsignaler på displayen visar vilka funktioner som används.

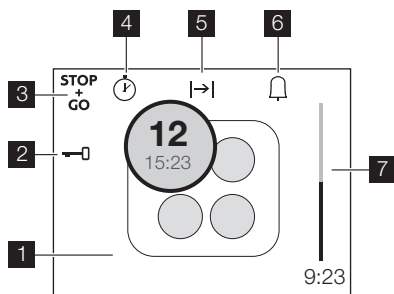

- 1** Kokzoner
- 2** Låset är på
- 3** ^{STOP}/_{GO} -funktionen är på
- 4** Automatisk tidsräkning
- 5** Kocktid med avstängning
- 6** Signalur
- 7** Indikator för Signalur

Kokzonen på displayen	Beskrivning
	Kokzonen är påslagen Överst: värmeinställning, nederst: timer. Den inre ringen visar återstående tid för Kocktid med avstängning i procent
	Varmhållning/ Stop+Go -funktionen är på
	Booster är på
	Booster är igång
	Zon som justeras
	Det står inget kokkärl på kokzonen
	Snabbuppvärmningen är igång

Kokzonen på displayen	Beskrivning
	<p>OptiHeat Control . Kokzonen är avstängd. Storlek och färg visar restvärme :</p> <ul style="list-style-type: none"> • Stor röd – tillagning pågår • Stor orange – håll varm • Liten gul – fortfarande varm • Liten grå – kokzonen är kall

Restvärme

! Varning Efter en tillagning är kokzonen fortfarande varm. Risk för brännskador!

Induktionskokzonerna skapar den värme som behövs för tillagningen direkt i kokkärls botten. Glaskeramiken värms upp av restvärmen i kokkärlet.

Instruktioner för användning

i Använd induktionskokzonerna med lämpliga kokkärl.

På och Av

Tryck på **ⓘ** i 1 sekund för att sätta på eller stänga av produkten.

Säkerhetsavstängning

Funktionen stänger av hällen automatiskt om:

- Alla kokzoner är avstängda.
- Du inte ställer in ett värmeläge när du har satt på hällen.
- En touchkontroll är täckt av ett föremål (t.ex. ett kokkärl eller en trasa) längre än 10

sekunder. Ljudsignalen avges tills du avlägsnar föremålet.

- Hällen blir för het (t.ex. om ett kokkärl kokar torrt). Innan du använder hällen igen måste kokzonen kallna.
- Du använder ett olämpligt kokkärl. Symbolen **?** tänds och efter 2 minuter stängs kokzonen av automatiskt.
- Du inte stänger av en kokzon eller ändrar värmeläget. Efter en viss tid stängs hällen av. Se tabellen.

Tider för Säkerhetsavstängning

Värmeinställning	1–3	4–6	7–8	9–14
Stängs av efter	6 timmar	5 timmar	4 timmar	1,5 timmar

Val av språk

För att ändra språk, sätt på produkten med **ⓘ** och tryck sedan på **OK** . Välj språkmenyn med pilarna. Tryck på **OK** för att bekräfta. Displayen visar en lista med språk. Tryck på **^** eller **∨** för att välja språk. Tryck på **OK** för att bekräfta.

Värmeläge

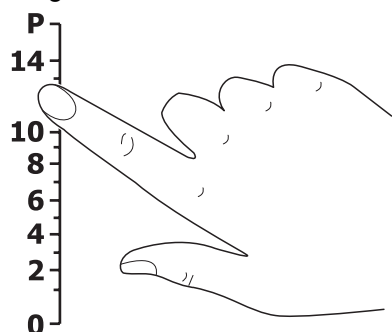

Tryck på det önskade värmeläget på inställningslistan. Ändra uppåt eller nedåt vid be-

Snabbuppvärmning

Automatisk uppvärmning väljer högsta värmeinställning (ej **P**) under en viss tid, och sänker sedan till nödvändig nivå. Starta funktionen genom att röra vid symbolen **P** och ställ sedan in värmen. **A** tänds när kokzonen är inställd på högsta värmeinställningen. Stoppa funktionen genom att ändra värmeinställningen.

Sätta på och stänga av Booster

Funktionen Booster gör mer effekt tillgänglig för kokzonerna. Booster är aktiverad i högst 10 minuter. Därefter ställs kokzonen automatiskt in på det tidigare inställda värmeläget eller det högsta.

Tryck på **P** för att sätta på funktionen. I cirkeln tänds ett **P**. När zonen blir varmare ändras cirkelns färg.

För att stänga av funktionen, tryck på ett värmeläge 1-14.

Effektreglering

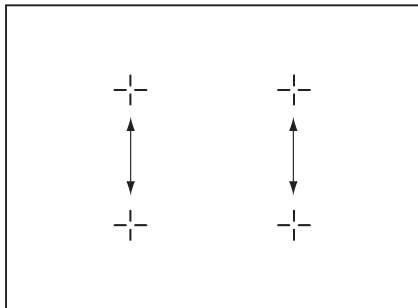

Effektregleringen delar upp effekten mellan två kokzoner parvis (se figur). Booster ökar effekten till den högsta nivån för en kokzon i paret och minskar automatiskt effektnivån för den andra kokzonen. Displayen för den reducerade kokzonen växlar.

hov. Släpp inte förrän önskat värmeläge är inställt. Displayen visar värmeläget och räk-naren startar.

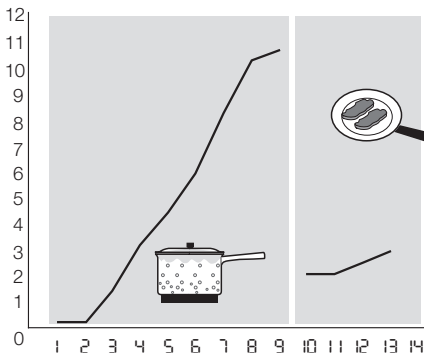

Använda timern

Timern har tre (3) funktioner: Automatisk tidräkning, Koktid med avstängning och Signalur. Ställ in timerfunktionen genom att röra vid upprepade gånger tills indikatorn för den önskade funktionen tänds.

Automatisk tidräkning

Använd den här funktionen för att kontrollera hur länge kokzonen är igång. Den startar automatiskt och tänds under värmeinställningen för den kokzon som visas.

- **Återställ** den Automatisk tidräkning genom att röra vid för att välja Automatisk tidräkning . Välj sedan kokzon från listan med pil och rör vid **OK** för att bekräfta.

|→| Koktid med avstängning

Använd reglaget för Koktid med avstängning för att ange hur länge kokzonen ska vara igång under en tillagning.

Tryck på två gånger för att visa Koktid med avstängning. Välj sedan kokzon från listan med pil och rör vid **OK** för att bekräfta. Ange tiden med pilarna och rör vid **OK** för att bekräfta. När tiden förflutit stänger kokzonen av sig automatiskt.

- **Stänga av ljudet:** rör vid



Signalur

Tryck på tre gånger för att visa Signalur. Ställ in timern med pilarna. Indikatorn för Signalur visas. När tiden har förflutit hörs ljudet.

STOP+GO



Funktionen  ställer alla påslagna kokzoner i läget Varmhållning.

 låser inställningslisterna.

- **Tryck på  för att aktivera** denna funktion. Symbolen **II** tänds i cirkeln för den aktiva kokzonen. När ingen zon är påslagen visar displayen meddelandet som indikerar funktionen.
- **Tryck på  för att stänga av** funktionen. Det tidigare inställda värmeläget tänds.

Låsa / låsa upp kontrollpanelen

Du kan låsa kontrollpanelen, men inte strömbrytaren . Funktionen förhindrar oavsiktliga ändringar av det inställda värmeläget under matlagningen.

Tryck på symbolen . Symbolen  tänds. Timern fungerar fortfarande.

Tryck på symbolen  för att stänga av denna funktion.

När du stänger av produkten stängs även denna funktion av.

Barnlås

Denna funktion förhindrar oavsiktlig användning av hällen.

För att aktivera barnlåset:

- Tryck på  i 4 sekunder när alla kokzoner är avstängda eller när produkten är avstängd.

Råd och tips

Viktigt Ställ kokkäret på korset som är markerat på glaskeramiken. Täck korset helt. Den magnetiska delen av kokkärets botten skall vara minst 120 mm. Induktionskokzonerna anpassar sig automatiskt till storleken på kokkärets botten. Du kan använda ett stort kokkärl på två kokzoner samtidigt.



Kokkärl för induktionskokzoner

 Vid matlagning med induktion genereras värme nästan omedelbart i kokkäret av ett kraftigt elektromagnetiskt fält.





Displayen visar meddelandet om att barnlåset är aktiverat.

- Stäng av hällen med .

För att inaktivera barnlåset:

- Sätt på hällen med strömbrytaren .
- Tryck på  och sedan på **OK**.

För att inaktivera barnlåset för ett enstaka tillagningstillfälle:

- Sätt på hällen med strömbrytaren . Tryck på  och .
- **Ställ in ett värmeläge inom 10 sekunder.** Hällen kan nu användas. När du stänger av hällen med  aktiveras barnlåset igen.

Aktivera och inaktivera ljudsignalerna

Sätt på produkten. Tryck på **OK** och ställ sedan in ljudmenyn med pilarna. Tryck på **OK** för att bekräfta. Ställ in inställningen med pilarna. Tryck på **OK** för att bekräfta.

När ljudsignalerna är inaktiverade avges en ljudsignal endast när du trycker på , när Signalur eller Koktid med avstängning löper ut eller när kontrollpanelen är övertäckt.

Kokkärets material

- **Lämpliga:** gjutjärn, stål, emaljerat stål, rostfritt stål, botten med flera lager (märkt som lämpligt av tillverkaren).
- **Olämpliga:** aluminium, koppar, mässing, glas, keramik, porslin.

Kokkärl är lämpliga för en induktionshäll om

- ...
- Lite vatten mycket snabbt kokar upp på en kokzon som är inställd på det högsta värmeläget
- ... En magnet fastnar på botten är kärlet.

 **Kokkärets botten** skall vara så tjock och plan som möjligt.

Ljud under användning

Om du hör

- knackande ljud: Är kokkärlet tillverkat av olika material ("sandwichkonstruktion").
- vinande ljud: Använder du en eller flera kokzoner med höga effektnivåer och kokkärlet är tillverkat av olika material ("sandwichkonstruktion").
- surrande ljud: Använder du höga effektnivåer.
- klickande ljud: Beror detta på elektriska omkopplingar.
- Vissland, surrande ljud: Beror detta på att fläkten är i drift.

Ljuden är normala och indikerar inte att något är fel.

Spara energi

- Sätt om möjligt alltid ett lock på kokkärlet.

- Ställ kokkärlet på kokzonen innan du sätter på den.

Öko Timer (Eco Timer)

- För att spara energi stängs kokzonen av tidigare än med en nedräkningstimer. Hur mycket uppvärmningstiden reduceras beror på tillagningsnivå och tillagnings tid.

Exempel på olika typer av tillagning

Uppgifterna i tabellen är endast avsedda som vägledning.

Värme- lä- ge	Använd för:	Tid	Anvisning
1	Varmhållning av tillagad mat	efter be- hov	Täck över
1-3	Hollandaisesås, smältning: Smör, choklad, gelatin	5-25 mi- nuter	Rör om då och då
1-3	Stanning: Omeletter, äggstanning	10-40 minuter	Tillaga med lock
3-5	Sjudning av ris och mjölkbaserade rätter, värmning av färdiglagade rätter	25-50 minuter	Tillsätt minst dubbla mängden vätska som ris, rör om mjölkkrätter under tillagningen
5-7	Ångkoka grönsaker, fisk, kött	20-45 minuter	Tillsätt några matskedar vätska
7-9	Koka potatis	20-60 minuter	Använd max. 1/4 liter vatten för 750 gram potatis
7-9	Tillagning av stora mängder mat, stuvningar och soppor	60-150 minuter	Upp till 3 liter vätska plus ingredienser
9-12	Lätt stekning: Schnitzel, cordon bleu, kotletter, kroketter, korv, lever, ägg, pannkakor, munkar	efter be- hov	Vänd efter halva tiden
12-13	Hård stekning, potatiskroketter, fransyska, biff	5-15 mi- nuter	Vänd efter halva tiden
14	Koka stora mängder vatten, koka pasta, bryna kött (gulash, grytstek), fritera pommes frites		

Effektfunktionen är lämplig för att värma upp stora mängder vatten.

Underhåll och rengöring

Rengör produkten efter varje användnings-tillfälle.

Använd alltid kokkärl med ren botten.

⚠ Varning Vassa föremål och repande rengöringsmedel skadar produkten. Av säkerhetsskäl får produkten **inte** rengöras med ång- eller högtryckstvätt.

i Repor eller mörka fläckar på glaskeramiken påverkar inte produktens funktion.

Borttagning av smuts:

1. – **Ta omedelbart bort:** smält plast, plastfolie och mat som innehåller socker. Använd en speciell skrapa för glaskeramik. Sätt skrapan snett mot glas-

keramiken och låt bladet glida över ytan.

– **Stäng av produkten och låt den kallna** före rengöring av: kalkringar, vattenringar, fettstänk, glänsande metalliska missfärgningar. Använd ett speciellt rengöringsmedel för glaskeramik eller rostfritt stål.

2. Rengör produkten med en duk och lite rengöringsmedel.
3. Torka sedan **produkten torr med en ren duk.**

Om maskinen inte fungerar

Problem	Möjlig orsak och åtgärd
Det går inte att starta eller använda produkten.	<ul style="list-style-type: none"> • Barnlåset eller funktionslåset eller Stop+Go är på. Stäng av funktionen. Se avsnittet "Användning av produkten". • Den automatiska säkerhetsavstängningen är på. Ta bort alla föremål från kontrollpanelen. Starta produkten igen. • Du har tryckt på två eller fler touchkontroller samtidigt. Tryck bara på en touchkontroll. • Sätt på produkten igen och ställ in värmeläget inom 10 sekunder. • Det finns vatten eller fettstänk på kontrollpanelen. Rengör kontrollpanelen.
Det går inte att ändra värmeinställningen eller stänga av kokzonen.	Det finns vatten eller fettstänk på kontrollpanelen. Rengör kontrollpanelen.
Värmeinställningen växlar.	Effektregleringen är aktiverad. Se avsnittet "Effektreglering".
En ljudsignal avges när produkten är avstängd.	En eller flera touchkontroller är övertäckta. Ta bort det som täcker touchkontrollerna.
En ljudsignal hörs och produkten stänger av sig.	Du har täckt över en eller flera touchkontroller i mer än 10 sekunder. Ta bort det som täcker touchkontrollerna.
En ljudsignal avges och hällen sätts på och stängs sedan av igen. Efter 5 sekunder avges en ny ljudsignal.	Du har täckt över Ⓛ . Ta bort det som täcker touchkontrollen.
Restvärmeindikatorn ändrar inte färg.	Kokzonen är inte varm eftersom den bara har varit påslagen en kort stund. Kontakta kundtjänst om kokzonen inte värms upp som den ska.
Bakgrundsbelysningen är på men displayens kontrast är dålig.	Heta kokkärl täcker över displayen. Ta bort alla föremål och låt produkten svalna. Kontakta kundtjänst om kontrasten inte återkommer.
 och text visas.	<ul style="list-style-type: none"> • Den automatiska avstängningen har aktiverats. Stäng av produkten och starta om den igen.
? tänds.	<ul style="list-style-type: none"> • Kokkärlet är olämpligt att använda. Använd rätt typ av kokkärl. • Inget kokkärl på kokzonen Ställ ett kokkärl på kokzonen. • Diametern på kokkärlets botten är för liten för kokzonen Flytta kokkärlet till en mindre kokzon.

Problem	Möjlig orsak och åtgärd
E tänds.	Det har uppstått ett fel på produkten. Koppla loss produkten från eluttaget en stund. Slå ifrån säkringen i fastighetens elsystem. Anslut igen. Om E tänds igen ber vi dig kontakta kundtjänst.
Symbolen E4 tänds.	Det har uppstått ett fel på produkten på grund av att ett kokkärl har kokat torrt eller att du har använt ett olämpligt kokkärl. Överhettningsskyddet för kokzonen har aktiverats. Den automatiska avstängningen har aktiverats. Stäng av produkten. Ta bort det heta kokkärlet. Sätt på kokzonen igen efter cirka 30 sekunder. Felmeddelandet bör försvinna och restvärmeindikatorn kan fortsätta vara tänd. Låt kokkärlet kallna och kontrollera i avsnittet "Kokkärl för induktionskokzoner" att det är lämpligt att använda.
Det hörs inget ljud när du rör vid touchkontrollerna.	Ljudet är avstängt. Aktivera ljudsignalerna.

Kontakta återförsäljaren eller Kundtjänst om du inte kan avhjälpa problemet med ovanstående förslag. Uppge data från typskylten, koden med tre siffror/bokstäver för glaske-ramiken (den sitter i hörnet på hällen) och det felmeddelande som visas.

Om du har hanterat hällen på fel sätt och måste tillkalla en servicetekniker från vår kundtjänst eller din återförsäljare är detta be- sök inte kostnadsfritt, inte heller under ga- rantitiden. Anvisningar för kundservice och garantivillkor finns i garantihäftet.

Miljöskydd

Symbolen  på produkten eller emballaget anger att produkten inte får hanteras som hushållsavfall. Den skall i stället lämnas in på uppsamlingsplats för återvinning av el- och elektronikkomponenter. Genom att säkerställa att produkten hanteras på rätt sätt bidrar du till att förebygga eventuellt negativa miljö- och hälsoeffekter som kan uppstå om produkten kasseras som vanligt avfall. För ytterligare upplysningar om

återvinning bör du kontakta lokala myndigheter eller sophämtningstjänst eller affären där du köpte varan.

Förpackningsmaterial

 Förpackningsmaterialen är miljövänliga och kan återvinnas. Plastdelarna är märkta med t.ex. >PE<, >PS<, etc. Kas- sera förpackningsmaterialen i avsedda behållare på kommunens sopstationer.

www.electrolux.com

För att köpa tillbehör, förbrukningsartiklar och reservdelar i vår internetbutik besök oss på:
www.electrolux.se