

KÄYTTÖOHJE BRUKSANVISNING

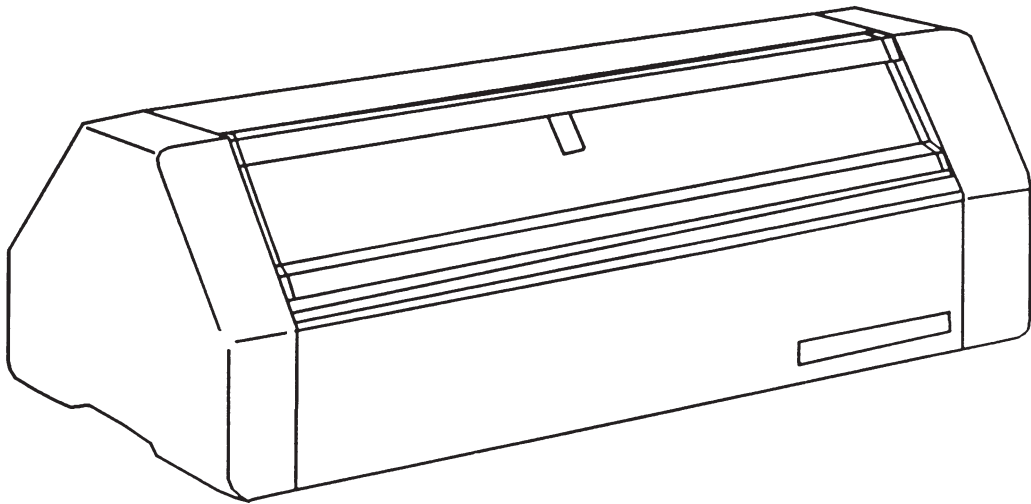

MANKELI / MANGEL

SISÄLLYSLUETTELO

INNEHÅLL

	Sivu		Sida
1. Turvallisuus	3	1. Säkerhet	10
2. Ennen mankelin käyttöönottoa	3	2. Innan du använder mangeln	10
2.1 Laita pakkausmateriaalit kierrätykseen	3	2.1 Förpackningsmaterial	10
2.2 Vanhan mankelin hävittäminen	3	2.2 Skrotning	10
3. Laitteen kuvaus	4	3. Beskrivning av mangeln	11
4. Tekniset tiedot	4	4. Tekniska data	11
5. Asennus	5	5. Installation	12
6. Lisävarusteet	5	6. Tilläggsutrustning	12
7. Käyttö	6	7. Användning	13
7.1 Mankelin toimintaperiaate	6	7.1 Funktion	13
7.2 Mankeloiminen	6	7.2 Mangling	13
7.3 Läpimankelointi	7	7.3 Genommangling	14
8. Yleisiä ohjeita käytöstä	7	8. Allmänt om användning	15
8.1 Vaatteiden käsittely ennen mankelointia	7	8.1 Behandling av plaggen för mangling	15
8.2 Eri vaatekappaleiden mankeloiminen	8	8.2 Mangling av olika plagg	15
8.3 Mankelin säilytys	8	8.3 Förvaring av mangeln	15
9. Hoito	8	9. Skötsel	15
9.1 Puhdistus	8	9.1 Rengöring	15
9.2 Mankeliliinan vaihto	9	9.2 Byte av mangelduk	16
10. Jos mankeli ei toimi	9	10. Om mangeln inte fungerar	16
11. Takuu ja huolto	9	11. Garanti och service	16

Valmistettu Suomessa. Valmistajalla on ISO 9001 mukainen laatusertifikaatti ja ISO 14001 mukainen ympäristösertifikaatti.

Huom! Oikeus muutoksiin pidätetään.

Tillverkad i Finland. Tillverkaren är certifierat enligt ISO 9001 kvalitet och enligt ISO 14001 miljöstandard.

Obs! Rätt till ändringar förbehålls.

1. TURVALLISUUS

Mankelia saa käyttää vain aikuinen henkilö. Lue huolella koko käyttöohje ennen kuin käytät mankeliä ensimmäisen kerran! Säilytä käyttöohje myöhempää tarvetta ja muita käyttäjiä varten!

Tällöin opit käyttämään mankeliä oikein ja välttämään turhilta huolto- ym. kustannuksilta. Mankeli on tarkoitettu ainoastaan kotitalouskäyttöön ja käytettäväksi vain tämän käyttöohjeen mukaisesti.

Mahdolliset mankelin korjaukset saa suorittaa vain ammattitaitoinen henkilö. Ammattitaidottoman henkilön suorittama työ saattaa vahingoittaa mankeliä ja aiheuttaa henkilö- ja/tai aineellisia vahinkoja. Mikäli mankelissa on kuljetusvaurioita, ilmoita niistä heti myyjälle.

Turvallisuussyistä telat eivät lähde pyörimään ennen kuin sormisuojaus on painettu alas. Täten se estää sormien joutumisen telojen väliin.

Mankelin toiminta pysähtyy heti, kun sormisuojusta nostetaan hiukan mankelointiasennosta.

Mankelin takaosassa olevat suojalevyt estävät pikkulapsia työntämästä sormia pyörivien telojen väliin mankelin takaa.

Älä vedä mankeliä pitkin pöytää. Vedettäessä mankeliä pitkin pöytää, jalkatasut saattavat irrota.

Katso arvokilvestä ja merkitse tähän:

Mankelisi tyyppi- ja valmistusnumero _____

Milloin otit laitteen käyttöön _____

Lähimmän merkkihuollon puhelinnumero _____

2. ENNEN MANKELIN KÄYTTÖÖNOTTOA

2.1 LAITA PAKKAUSMATERIAALIT KIERRÄTYKSEEN

Laita paperi- ja pahvijätteet keräykseen. Vie muovijätteet energiajätteeseen.



2.2 VANHAN MANKELIN HÄVITTÄMINEN

Ympäristönsuojelusyistä kaikki käytöstä poistetut laitteet on hävitettävä asianmukaisesti. Mankeliä ei saa hävittää kotitalousjätteiden mukana. Toimita vanha mankeli sähkö- ja elektroniikkakomponenttien keräys- ja kierrätyspisteeseen (SER -laitteiden vastaanottopisteeseen). Lisätietoja vanhan tuotteen hävittämisestä saat tarvittaessa kunnan jätehuoltoneuvojalta. Mankelin muoviosat ovat merkittviä kierrätystä varten.



Jotta käytöstä poistettu mankeli ei aiheuttaisi vaaratilanteita, irrota pistotulppa pistorasiasta ja katkaise mankelin liitosjohto.

3. LAITTEEN KUVAUS

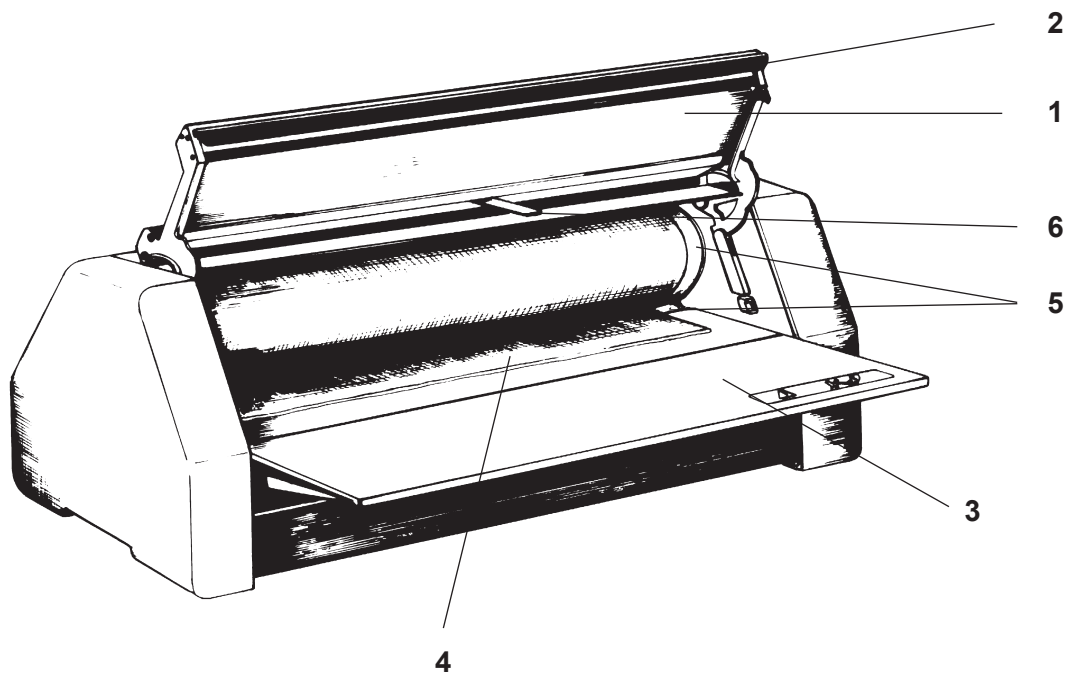

- | | |
|---------------------|-------------------|
| 1 = Sormisuojaus | 2 = Turvaripa |
| 3 = Työskentelytaso | 4 = Mankeliliina |
| 5 = Telat | 6 = Liinan painin |

Huom!

Joissakin malleissa työskentelytaso (3) on kiinteä.

4. TEKNISET TIEDOT

Mitat

. korkeus	286 mm
. leveys	730 mm
. syvyys	314 mm

Paino	20 kg
Telojen välinen puristusvoima	3,4 - 4,0 kN (340 - 400 kp)
Telojen leveys	598 mm

Mankeliliina

. leveys	55 cm
. pituus	1,4 m
. materiaali	pellava/puuvilla-sekoite

Käyttöjännite	230 V
Liitäntäteho	90 W
Syöttönopeus	3,4 m/min
Liitäntäjohdon pituus	1,9 m

5. ASENNUS

Mankeli ei vaadi erityistä asennusta. Sähköliitäntä suoritetaan kytkemällä pistotulppa pistorasiaan.

Huom!

Jos verkkoliitäntäjohto vaurioituu, on se korvattava merkkihuoltoliikkeestä saatavalla esivalmistellulla kaapelilla, jossa liittimet ovat valmiina johtimien päissä. Vaihdon saa suorittaa vain valtuutettu huoltomies.

Mankeli voidaan sijoittaa myös kaappiin. Mankeli mahtuu esim. kodinhoitokomeroon. Mankelia ei tarvitse kiinnittää kaappiin.

Jos sijoitat mankelin kaappiin

- Varo vetämästä liinaa tai mankeloitavaa pyykkiä niin voimakkaasti, että mankeli putoaa kaapista. Mikäli haluat vetää lakanat suoraksi, kiinnitä mankeli alustaansa. Mankelin pohjassa on M6 kierrereivät.
- Varmista, että hylly on kiinnitetty kaappiin riittävän tukevasti.
- Varmista, ettei kaappi kaadu.
- Pistorasia tulee sijoittaa siten, että pistotulppa voidaan irrottaa pistorasiasta ilman mankelin siirtelyä (pistorasiaa ei saa sijoittaa piiloon mankelin taakse).

6. LISÄVARUSTEET

Mankelintyötä helpottamaan voidaan hankkia lisävarusteena jalusta sekä irrotettava vaatekori.

Läpimankeloinnissa kori voidaan sijoittaa taka-asentoon keräämään läpimankeloitava pyykki suoraan koriin.

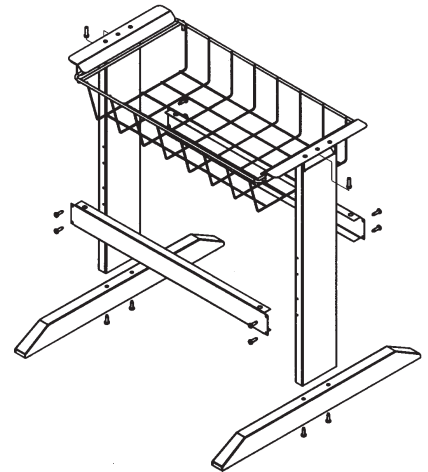

7. KÄYTTÖ

7.1 MANKELIN TOIMINTAPERIAATE

Mankelin toiminta perustuu kahden toisiaan vasten pyörivän telan väliin puristusvoimaan. Puristusvoima on aina sopiva eri vaatepaksuuksille, koska telat joustavat automaattisesti kankaan paksuuden mukaan. Mankeliliina pitää mankeloitavan pyykin pään liikkumattomana telojen välissä.

Mankelin toimintaa säädellään sormisuojuksen avulla siirtämällä sitä eri asentoihin:

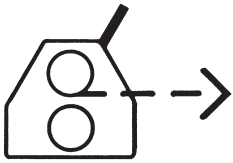

Yläasento,
telat avautuvat ja ylätela pysähtyy



Väliasento,
telat pysähtyvät



Ala-asento,
telat puristuvat yhteen ja lähtevät pyörimään

7.2 MANKELOIMINEN

- Nosta sormisuojuus yläasentoon.
- Käännä työskentelytaso mankelointiasentoon.
- Työnnä pistotulppa pistorasiaan.
- Vedä mankeliliina esille.
- Aseta mankeloitavat, hieman kosteat vaatteet liinan päälle telojen eteen. Jos mankeloit useita vaatteita samanaikaisesti, katso, etteivät paksut päärmekohdat tule päällekkäin.
- Paina sormisuojuus ala-asentoon, jolloin telat puristuvat vastakkain, alkavat pyöriä ja vaatteet kiertyvät liinan mukana telan ympärille. Ohjaa samalla vaatteiden kulkua niin, että ne kiertyvät tiukasti ja suoraan telalle.
- Jos mankeloit pyykin liian kosteana, mankeliliinasta saat-
taa irrota väriä.

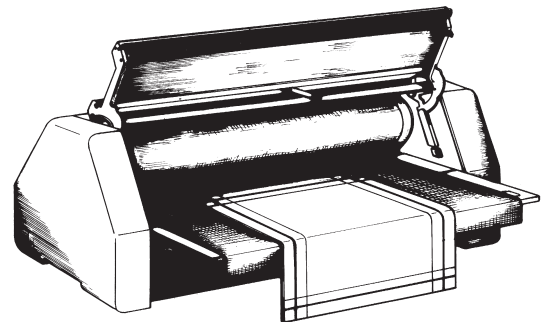
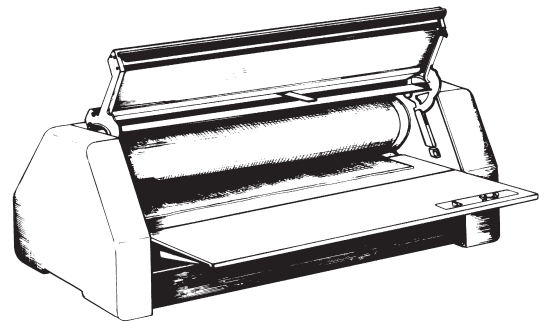

- Jos haluat käytön aikana pysäyttää mankelin esim. vaatteiden ryppyjen oikaisemista varten, nosta sormisuojusta hieman ylöspäin. Tällöin telat pysähtyvät, mutta eivät irtoa toisistaan.
- Poista vaatteet mankelista nostamalla sormisuojusta ylä-asentoon. Tällöin telat avautuvat ja mankeli pysähtyy, jolloin voit vetää vaatteet ulos.

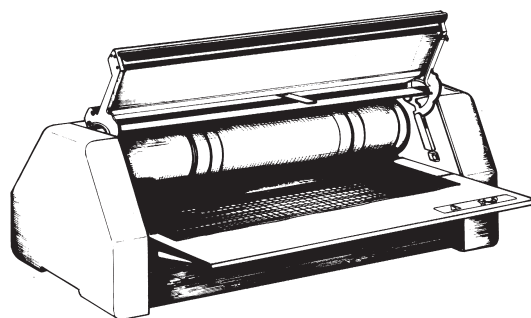

Huom!

Turvallisuussyistä telat eivät lähde pyörimään ennen kuin sormisuojusta on painettu täysin alas.

Ylikuormitus

Jos olet syöttänyt telalle liian paljon vaatteita, ei moottori ylikuormituksen takia toimi, vaan pysähtyy. Pysäytä mankeli ja suorita telojen avaus sormisuojusta nostamalla. Poistettuasi telalta liian suuret vaatteet voit jatkaa mankelointia.

7.3 LÄPIMANKELOIMINEN

Suuret vaatekappaleet kuten ikkunaverhot, pöytäliinat jne. kuormittavat mankeliä liikaa telalle kierrettynä. Voit mankeloida ne seuraavasti:

- Kierrä mankeliliina kokonaan telan ympärille.
- Työnnä mankeloitava vaate telojen väliin.
- Paina sormisuojusta alas. Vaatteet kulkevat nyt telojen välistä ja ohjautuvat ulos taka-aukosta.

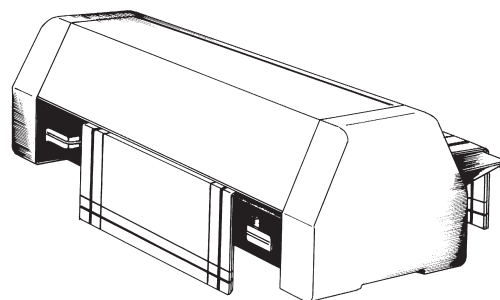

8. YLEISIÄ OHJEITA KÄYTÖSTÄ

8.1 VAATTEIDEN KÄSITTELY ENNEN MANKELOINTIA

Mankeloinnin helpottamiseksi kannattaa vaatteet oikoa huolella ripustettaessa ne kuivumaan. Mikäli vaatteet ovat kuivuneet täysin pesun jäljiltä, kostuta ne haalealla vedellä tasaisesti ja pane käärolle vetäytymään 2-12 tunniksi. Liikaa kostuttamista on vältettävä, koska tällöin mankeliliinasta saattaa irrota väriä, vaatteiden jälkikuivatus kestää kauan ja vaatteet vetäytyvät kuivueessaan ryppyyn. Vedä, oio ja taita vaatteet mankelointia varten.

Varoitus! ⚠

Jos mankeloit pyykin liian kosteana, mankeliliinasta saattaa irrota väriä.

8.2 ERI VAATEKAPPALEIDEN MANKELOIMINEN

Lakanat

Laskosta lakanat nelin- tai kolminkerroin. Mankeloimisaika 2-4 min.
Läpimankeloi pussilakanat.

Pöytäliinat

Laskosta pöytäliinat kuten lakanat ja mankeloi suorana. Mankeloimisaika 2-4 min.

Pienet vaatekappaleet (esim. tyynyliinat)

Mankeloi suorina 4-5 kpl päällekkäin. Syötä ne telalle siten, että paksut saumat tulevat vuorotellen. Näin ei pääse muodostumaan epätasaisuuksia ja paino kohdistuu samanlaisena telan kaikkiin osiin. Mankeloimisaika 2-4 min.

Pyyheliinat

Mankeloi pyyheliinat suorina tai pituussuunnassa kolminkerroin taitettuna rinnakkain. Mankeloimisaika 1-3 min. Läpimankeloi paksut pyyheliinat.

8.3 MANKELIN SÄILYTYS

- Kierrä liina ylätelalle.
- Käännä työskentelytaso alas.
- Irrota pistotulppa pistorasiasta ja aseta liitäntäjohto vyyhdelle takakoukkuihin.

Pystyasennossa mankeliä voi siirrellä nostamalla molemmin käsin toisesta päädyistä.

Varoitus! ⚠

Mankeliä on säilytettävä siten, etteivät lapset voi vahingoittaa itseään siihen.

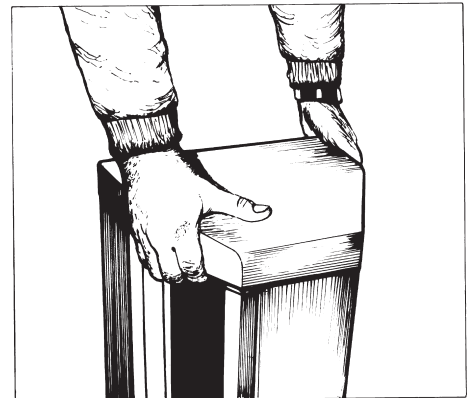

9. HOITO

9.1 PUHDISTUS

Puhdista mankelin ulko-osat tarvittaessa pehmeällä pyyhkeellä ja synteettisellä pesuaineella (esim. käsiastianpesuaine). Älä käytä hankaa-
via puhdistusaineita tai teräsvillaa, sillä ne saattavat naarmuttaa mankelin pintoja.

Ennen puhdistusta irrota pistotulppa pistorasiasta.

9.2 MANKELILIINAN VAIHTO

Jos joudut vaihtamaan mankeliliinan uuteen, menettele seuraavasti:

- Irrota pistotulppa vaihdon ajaksi pistorasiasta.
- Vedä mankeliliina kokonaan esille niin, että kiinnitysura tulee näkyviin.
- Poista vanha liina urasta leikkaamalla se irti. (Mikäli haluat käyttää liinaa uudelleen, voit poistaa sen vetämällä toisesta reunasta ja pitämällä samanaikaisesti puikkoa paikallaan jollain työkalulla.)
- Pujota uusi liina puikkoon.

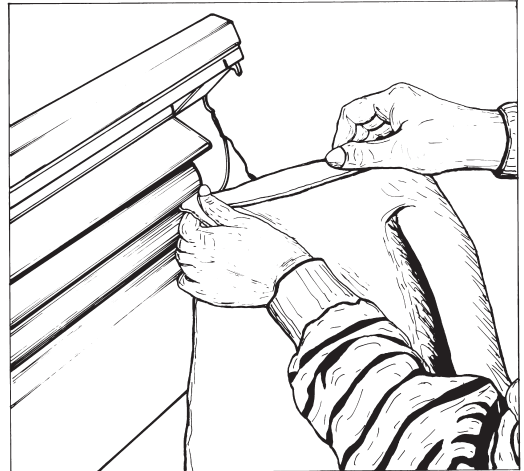

10. JOS MANKELI EI TOIMI

Tarkista, että:

- Pistotulppa on pistorasiassa.
- Sormisuojaus on ala-asennossa.
- Mankelia ei ole ylikuormitettu.
- Sulakkeet ovat ehjät.

Mikäli mankeli ei toimi tarkistamisesi huolimatta, ota yhteys lähimpään merkkihuoltoon. Sähköturvallisuusmääräysten mukaan saa sähköisiä kotitalouskoneita korjata vain sellainen henkilö tai liike, jolla on siihen asianomainen lupa.

Ilmoita mankelin takana olevasta arvokilvestä tai takuukortista mankelin tyyppi- ja valmistusnumero tehdessäsi huoltotilausta.

11. TAKUU JA HUOLTO

Tarkemmat tiedot takuu- ja huoltoasioista löydät laitetta seuraavasta erillisestä takuu- ja huoltopalveluesitteestä.

Säilytä ostokuitti, joka on samalla takuukuitti.

1. SÄKERHET

Endast de vuxna får använda mangeln. Läs noggrant igenom bruksanvisningen innan du använder mangeln första gången! Spar bruksanvisningen för senare behov och kommande användare!

Lär dig använda mangeln på rätt sätt, så undviker du onödiga service- och liknande kostnader. Mangeln är avsedd endast för hushållsbruk. Den skall endast användas enligt denna bruksanvisning.

Eventuella reparationer skall utföras av behörig fackman. Upptäcker transportskador på mangeln, vänligen meddela försäljaren detta omedelbart.

Av säkerhetsskäl börjar valsarna inte rotera förrän fingerskyddet är nedtryckt.

Mangelns funktion stoppar genast, när fingerskyddet lyftes något ur manglingspositionen.

Skyddsplåtarna på baksidan av mangeln förhindrar dig från att köra in fingrarna mellan de roterande valsarna bakifrån.

Dra mangeln inte utmed bordets yta. Fottassarna kan lossna.

Se på dataskylten och anteckna följande:

Din mangels typ- och tillverkningsnummer _____

Datum, då du använde mangeln första gången _____

Telefonnummer till närmaste märkesservice _____

2. INNAN DU ANVÄNDER MANGELN

2.1 FÖRPACKNINGSMATERIAL

Källsortera enligt din kommuns rekommendationer.

2.2 SKROTNING

Mangeln får inte behandlas som vanligt hushållsavfall. För mer information om hantering, återvinning och återanvändning av mangeln, var god kontakta de lokala myndigheterna, ortens sophanteringstjänst eller butiken där produkten inhandlades. Mangeln är tillverkad och märkt för återvinning.

Hjälp till att undvika olyckor även när mangeln skall skrotas: Lossa den från vägguttaget och kapa sladden vid utgången från mangeln.



3. BESKRIVNING AV MANGELN

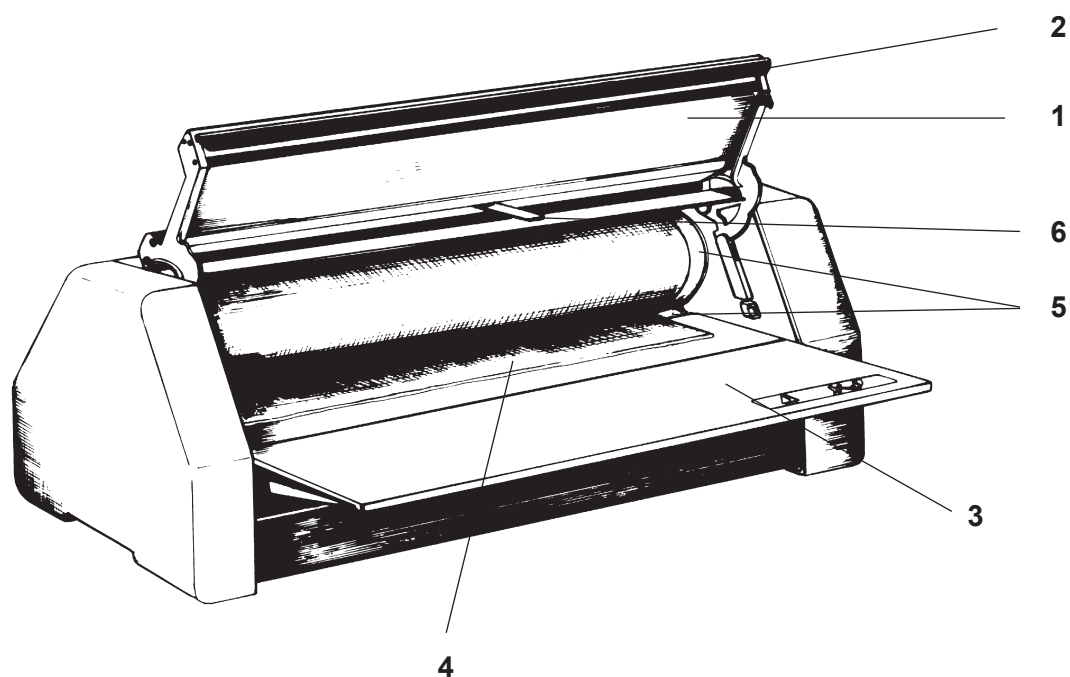

- | | |
|---------------------|----------------------|
| 1 = Fingerskydd | 2 = Säkerhetshandtag |
| 3 = Utfällbart bord | 4 = Mangelduk |
| 5 = Valsar | 6 = Mangeldukspress |

Obs!

Några modeller är utrustade med fast utfällbart bord (3).

4. TEKNISKA DATA

Mått

. höjd	286 mm
. bredd	730 mm
. djup	314 mm

Vikt

Tryckkraft mellan valsarna	3,4 - 4,0 kN (340 - 400 kp)
Valsarnas bredd	598 mm

Mangelduk

. bredd	55 cm
. längd	1,4 m
. material	linne/bomull

Driftspänning

Anslutningseffekt	230 V
Inmatningshastighet	90 W
Anslutningskabelns längd	3,4 m/min
	1,9 m

5. INSTALLATION

Ingen speciell installation är nödvändig. Elanslutningen sker genom att stickproppen sätts i ett vägguttag.

Obs!

Om anslutningskabeln blir skadad, skall den ersättas med förberedd kabel som skall skaffas från märkesservice. Kabeln har färdiga stiftdon på ändar av ledningar. Utbytet skall utföras av behörig fackman.

Mangeln kan även placeras inne i ett skåp. Mangeln ryms t.ex. i ett städskåp. Man behöver inte fästa mangeln i skåpet.

Om du placerar mangeln inne i skåpet

- Akta dig för att dra ut mangelduken eller plaggen för kraftigt. Det är möjligt att mangeln då faller ut ur skåpet. Om du vill dra lakanen, fäst mangeln på underlaget. Det finns gänghål (M6) på mangelns botten.
- Försäkra dig om att hyllan är stadigt fäst i skåpet.
- Försäkra dig om att skåpet inte tippar.
- Väggtaget skall inte placeras gömt bakom mangeln. Stickproppen skall dras ut ur väggtaget utan att det behövs flytta mangeln.

6. TILLÄGGSUTRUSTNING

För att underlätta manglingen finns ett stativ och en löstagbar uppsamlingskorg att köpa som tillbehör.

Vid genommangling kan korgen ställas i bakläge. Så samlas de manglade plaggen direkt i korgen.

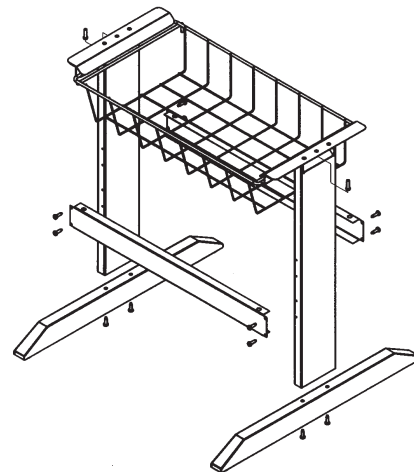

7. ANVÄNDNING

7.1 FUNKTION

Klädet blir slätt tack vare valsarnas rotation och presskraften mellan dem. Presskraften är alltid den rätta för olika kläden, eftersom valsarna är fjädrade och automatiskt anpassar avståndet sinsemellan i enlighet med tygtjockleken. Mangelduken är avsedd för att hålla fast plaggets ända mellan valsarna.

Mangels funktion regleras med hjälp av fingerskyddet genom att ställa det i olika lägen:

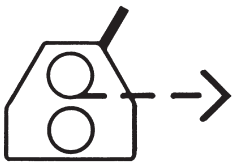

Övre läget,
valsarna öppnar sig och övre valsen frikopplas



Mellanläge,
valsarna stannar



Nedre läget,
valsarna pressas ihop och börjar rotera

7.2 MANGLING

- Lyft upp fingerskyddet till övre läget.
- Vänd bordskivan till manglingsläget.
- Anslut stickproppen i väguttaget.
- Dra ut mangelduken.
- Placera plaggen på duken framför valsarna. Önskar man mangla flera plagg samtidigt, så skall man se till att tjocka sömmar ej kommer på varandra.
- Tryck ned fingerskyddet till nedre läget, varvid valsarna pressar mot varandra och börjar rotera och plaggen rullas in med mangelduken.
- Styr plaggen samtidigt med handen så, att de rullas tätt och rakt runt valsen.
- Mangla inte för fuktiga kläden, emedan mangelduken kan missfärga dem.

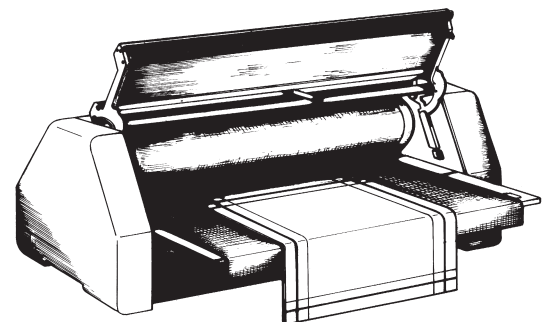
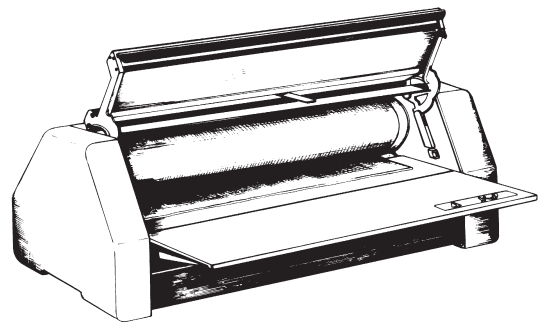

- Önskar man stoppa mangeln under användning (t.ex. för att räta ut plaggen), så skall fingerskyddet lyftas upp något. Då stannar valsarna, men pressar mot varandra.
- Dra ut plaggen från mangeln genom att lyfta upp fingerskyddet till övre läge. Då öppnar sig valsarna och mangeln stannar, varvid plaggen kan dras ut.

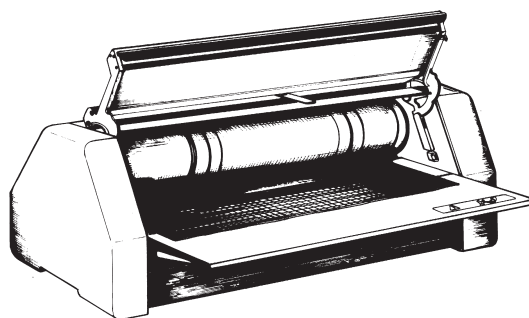

Obs!

Av säkerhetsskäl börjar valsarna inte rotera förrän fingerskyddet är helt nedtryckt.

Överbelastning

Om alltför många plagg matas in runt valsens, fungerar motorn ej på grund av överbelastning. Stoppa mangeln och öppna valsarna genom att lyfta fingerskyddet. Sedan överflödiga plagg har tagits bort, kan mangling fortsätta.

7.3 GENOMMANGLING

Stora plagg såsom gardiner, borddukar osv. belastar mangeln för mycket om de rullas kring valsens. De kan manglas på följande sätt:

- Rulla mangelduken helt runt valsens.
- Skjut in plagget mellan valsarna.
- Tryck ner fingerskyddet. Plaggen går nu mellan de roterande valsarna och kommer ut baktill.

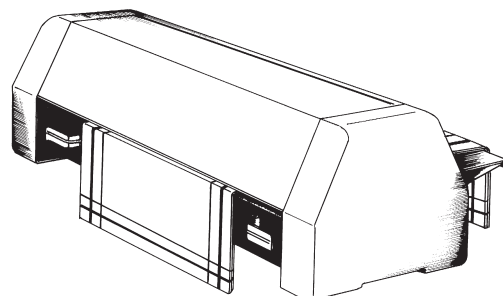

8. ALLMÄNT OM ANVÄNDNING

8.1 BEHANDLING AV PLAGGEN FÖR MANGLING

För att underlätta manglingen lönar det sig att omsorgsfullt räta ut plaggen när de hänges upp för torkning. Om plaggen har blivit helt torra, fukta dem jämnt med ljummet vatten och rulla ihop för att genomfuktas under 2-12 timmar. Överflödigt fuktning skall undvikas, för att då kan mangelduken missfärga plaggen. Vid överflödigt fuktning tar plaggens eftertorkning även en lång tid och innan de blir torra, drar de sig i uppkomna skrynklor.

Varning! ⚠

Mangla inte för fuktiga kläden, emedan mangelduken kan missfärga dem.

8.2 MANGLING AV OLIKA PLAGG

Lakan

Dra lakanen fyr- eller tredubbla. Manglingstiden 2-4 min. Mangla påslakan genom.

Borrdukar

Dra borrdukarna som lakanen och mangla raka. Manglingstiden 2-4 min.

Små plagg (t.ex. örngott)

Mangla små plaggen raka 4-5 st på varandra. Mata in på valsen så att tjocka sömmar kommer efter varandra. På så sätt bildas inga större ojämnheter, och trycket fördelas jämnt runt hela valsen. Manglingstiden 2-4 min.

Handdukar

Mangla handdukarna raka eller tredubbelt vikta i längdriktning. Manglingstiden 1-3 min. Mangla tjocka handdukar genom.

8.3 FÖRVARING AV MANGELN

- Rulla duken på övre valsen.
- Fäll ner bordskivan.
- Ta ut stickproppen ur vägguttaget och rulla upp anslutningskabeln bakom mangeln.

I lodrätt läge kan mangeln flyttas genom att lyfta den med bägge händerna i ena gaveln.

Varning! ⚠

Förvara alltid mangeln så att barn inte kan bli skadade av den.

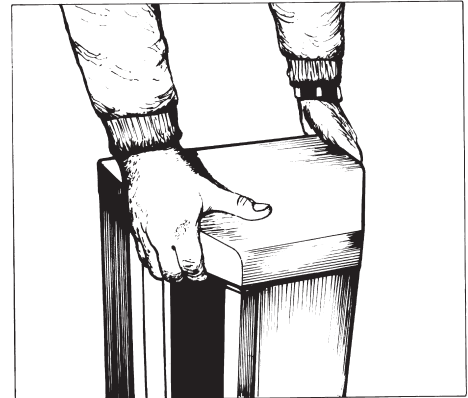

9. SKÖTSEL

9.1 RENGÖRING

Rengör mangelns yttre delar vid behov med en trasa och något syntetiskt tvättmedel (t.ex. handdiskmedel). Använd ej skurmedel eller stålull. De kan repa mangelns ytor.

Före rengöring dra ur stickproppen ur vägguttaget.

9.2 BYTE AV MANGELDUK

Om mangelduken måste bytas, gör så här:

- Dra först ur stickproppen ur vägguttaget.
- Dra ut mangelduken helt, så att fästskåran i valseu kommer fram.
- Lossa duken ur skåran genom att klippa loss den. (Om du vill använda samma duk igen, dra ut den genom kanten och håll samtidigt pinnen på plats med t.ex en skruvmejsel.)
- Trä på den nya duken på pinnen.

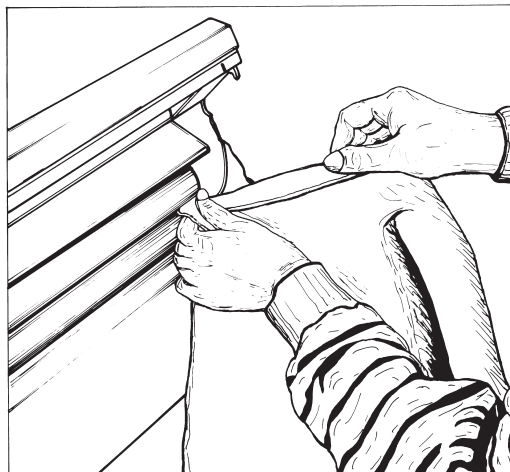

10. OM MANGELN INTE FUNGERAR

Kontrollera, att

- Stickproppen sitter i vägguttaget.
- Fingerskyddet befinner sig i nedre läge.
- Mangeln inte har blivit överbelastad.
- Säkringarna är hela.

Fungerar mangeln inte trots ovannämnda kontroller, kontakta närmaste märkesservice. Enligt elsäkerhetsbestämmelserna får elektriska hushållsmaskiner repareras endast av ett behörigt företag eller en behörig person.

Meddela mangeln typ- och tillverkningsnummer vid servicebeställningen. Du hittar dem på typskylten bakpå mangeln, eller på garantikortet.

11. GARANTI OCH SERVICE

I Finland

Närmare information om garanti lämnas i separat garanti- och service-tjänsthäfte.

Spara ditt inköpskvitto.

I Sverige

I Sverige gäller EHL:s konsumentköps-villkor.

